



VERSLAG
VERGADERING COMMISSIE 5
van dinsdag 14 juni 2016 om 19:30 uur

Aanwezig: Starckx Wannes - voorzitter

Breugelmans Stef, Der Kinderen Annemie, Gevers Dimitri, Meeus Paul, Grooten Eddy, Van Damme Marc, Gladiné Pierre - raadsleden

Debondt Luc, Boogers Marc - schepenen

Van Rompuy Jan - commissiesecretaris

Verontschuldigd: Roes Peter, De Smet Annick, Versmissen Tom - raadsleden

Waren eveneens aanwezig

Jan Van Otten – raadslid in vervanging van Annick De Smet,

Katleen De Coninck – raadslid in vervanging van Tom Versmissen,

Herman Schaerlaekens – raadslid,

Steven Mateusen – Wegen, Groen en mobiliteit,

Karolien Van den Broeck – mobiliteitsambtenaar,

Publiek,

Pers.

Goedkeuring verslag vorige vergadering

Het verslag van vorige vergadering wordt goedgekeurd.

Paul Meeus vraagt het woord:

Vorige week had Paul Meeus een vraag ingediend voor deze commissie. Dit was buiten de tijd omdat het onderwerp, namelijk het vervoersplan NMBS en de reactie hierop van een parlementair, pas dan bekend was.

Voorzitter Wannes Starckx had Paul Meeus ingelicht dat het punt te laat werd geagendeerd en meegedeeld dat schepenen Marc Boogers dit onderwerp in de varia even zou toelichten. Paul Meeus was akkoord met dit voorstel maar bedacht zich nadien omdat hij vindt dat het punt eerst op de agenda had moeten kunnen geplaatst worden. Hij zal zijn vraag nu laten agenderen op de agenda van de komende gemeenteraad.

Nadien werd een aanvullende agenda opgemaakt om een punt te agenderen dat de schepenen vergeten was. De voorzitter heeft bij die gelegenheid gevraagd aan Paul Meeus om alsnog zijn vraag dan ook te agenderen op deze aanvullende agenda.

Paul Meeus is van mening dat het huishoudelijk reglement voor iedereen geldt en dan ook strikt en voor iedereen wordt toegepast. Een vergetelheid kan altijd en kan worden rechtgezet. Paul Meeus verwijst ook naar een fractieleidersvergadering waarop werd afgesproken dat variapunten losse puntjes en zeer beperkt zijn. Allerhande tussenoplossingen zijn voor Paul Meeus niet nodig en zeker niet om een punt via 'varia' of 'uit het college' dat moet kunnen besproken worden te brengen. Paul Meeus vraagt om het huishoudelijk reglement strikt te volgen en hij zal er ook op toezien.

Voorzitter Wannes Starckx stelt voor om het punt dat raadslid Paul Meeus wilde agenderen ten gronde zal besproken worden op een volgende commissie.

Paul Meeus herhaalt nog even dat hij het punt zal laten agenderen op de agenda van de komende gemeenteraad.

Stand van zaken wateroverlast Bruyne Strijd Egelskop

Dit was een vraag van Paul Moelans maar deze heeft laten weten vanavond niet te kunnen aanwezig zijn en vraagt om dit punt uit te stellen tot volgende commissie.

Paaltjes hoek Patriottenstraat/Rivierstraat

Dit was een vraag van Paul Moelans maar deze heeft laten weten vanavond niet te kunnen aanwezig zijn en vraagt om dit punt uit te stellen tot volgende commissie.

Voorontwerpen heraanleg Gierledreef, Kruisbergstraat, Heilig Hartstraat, Vlamingenstraat, Zilverberkstraat, Leeuwerikstraat en Steenweg op Zondereigen

Aan de hand van een ppt (zie bijlage) geeft Steven Mateusen toelichting bij dit punt.

Verwijzend naar de Kruisbergstraat merkt Paul Meeus op dat alle raadsleden een mail hebben ontvangen van een burger en vraagt of het klopt dat maar een deel van de buurt werd uitgenodigd op de buurtvergadering.

Dimitri Gevers vindt dat de mensen wel een punt hebben.

Jan Van Otten komt ook geregeld in die straat maar woont er niet en is wel geïnteresseerd in het definitief plan.

Marc Van Damme vindt dat toch moet getracht worden om ook die mensen er nog bij te betrekken.

Schepen Luc Debondt is van mening dat het inderdaad misschien beter had geweest om ook die mensen uit te nodigen. Volgende keer en dat is nog vooraleer de start der werken, zullen ze alvast betrokken worden.

Paul Meeus leest nog even een stukje uit de mail voor. Zowel Paul Meeus als Dimitri Gevers en Eddy Grooten vinden dat men moet proberen de kritiek voor te zijn.

Schepen Luc Debondt gaat kijken hoe dit alsnog kan opgelost worden.

Verwijzend naar de Vlamingenstraat vraagt Herman Schaerlaekens zich af of het niet beter zou zijn te werken met een slagboom zodat per minuut kan betaald worden.

Schepen Marc Boogers vindt dat SMS-parkeren dan een betere oplossing zou zijn.

Aanvullend reglement op de politie van het wegverkeer

Aan de hand van een ppt (zie bijlage) geeft Karolien Van den Broeck toelichting bij dit punt.

Paul Meeus verwijst naar zijn tussenkomst op de gemeenteraad over de gehandicaptenkaarten en vraagt of er ook gekeken wordt naar de noodzaak waarom die persoon met een gehandicaptenkaart een parkeerplaats vraagt.

Er wordt inderdaad nagegaan of enkel de mogelijkheid bestaat om op straat te parkeren en dan pas indien dit positief is wordt op de vraag ingegaan naast een aantal andere voorwaarden.

Schepen Marc Boogers verduidelijkt dat niet kan nagegaan worden of geoordeeld worden waarom iemand een gehandicaptenkaart heeft.

Paul Meeus meent dat bepaalde mensen een kaart hebben maar uiteindelijk niets met het verkeer te maken hebben.

Schepen Marc Boogers verduidelijkt dat het geen voorbehouden plaatsen zijn voor een specifieke persoon maar wel voor iedereen die een dergelijke kaart heeft.

Wegschrapen rode aanduiding fietspaden op gewestwegen

Schepen Marc Boogers verduidelijkt dat de Stad niet was ingelicht door het AWW.

Het blijkt een dienstnota van 2014 bij het AWW te zijn die nu uitgevoerd wordt. De fietspaden op de oversteek van de Ring mogen niet aangegeven worden als fietspad omdat anders het AWW kan aansprakelijk gesteld worden bij een ongeval indien de verkeerslichten niet zouden werken.

Een alternatief zou een grijze of okergelige markering kunnen zijn. Maar dit enkel op vraag van de gemeente.

Samen met de andere centrumsteden zal aan het AWW een signaal gegeven worden om voor iedereen een gelijkaardige oplossing te vinden.

Proefopstelling Fonteinstraat

Aan de hand van een ppt (zie bijlage) geeft Karolien Van den Broeck toelichting bij dit punt.

In september zal een evaluatie volgen.

Herverdeling bewonerszones

Aan de hand van een ppt (zie bijlage) geeft Karolien Van den Broeck toelichting bij dit punt.

Het doel is dat bewoners andere rechten krijgen. Aan de tarieven wordt niets gewijzigd.

Dimitri Gevers stelt vast dat men in het verleden externen parkeermogelijkheden heeft gegeven waardoor bewoners niet of minder konden parkeren.

Jan Van Otten vreest dat men nu meer verkeer gaat creëren door mensen die vlug de wagen nemen om naar de winkel te gaan. Hij gaat er van uit dat mensen zeker niet de fiets gaan nemen.

Herman Schaerlaekens stelt vast dat de parkeerdruk voor de bewoners vooral 's avonds is vast te stellen en men tijdens de dag weinig of geen problemen ondervindt als bewoner.

Schepen Marc Boogers belooft om de bekommernissen van deze commissie zeker mee te nemen.

Verkoop naakte eigendom cinema gebouw Campus Blairon

Dit punt zal toegelicht worden op de verenigde commissie door schepen Francis Stijnen.

Kosteloze overdracht openbaar domein 't Muurke en deel Jacobsmarkt

Aan de hand van een ppt (zie bijlage) geeft schepen Marc Boogers toelichting bij dit punt.

Vraag van raadslid Marc Van Damme ivm parkeerproblemen in de Otterstraat

Het betreft hier een poort vooraan in de Otterstraat naast de Wirwar.

De eigenaar van het pand vroeg om parkeerverbod te schilderen.

Schepen Marc Boogers verduidelijkt dat de wegcode duidelijk is en geen extra aanduidingen worden geplaatst of geschilderd. Eventueel kan op de poort een extra aanduiding worden aangebracht. De poort is gelegen naast een laad- en loszone waarop stilstaan wel mag. De Stad gaat zeker geen obstakels plaatsen.

Verder verduidelijkt schepen Marc Boogers dat hij zelf al contact opgenomen heeft met de syndicus om eventueel op de poort een plaat te hangen. Ook aan de politie werd gevraagd om verhoogde controle te doen.

Marc Van Damme zal ook nog eens contact opnemen met de syndicus.

Herman Schaerlaekens verwijst naar de Warandestraat waar blijkbaar wel een parkeerverbod werd geschilderd.

Schepen Marc Boogers verduidelijkt dat vanuit de dienst nooit een opdracht hiervoor is gegeven. Op een dergelijke vraag zal ook niet ingegaan worden omdat het ook niet voorzien is vanuit de wegcode.

Eddy Grooten verduidelijkt dat de poort in de Otterstraat toegang geeft tot 14 garageboxen en de poort staat dan nog eens drie meter dieper dan de straat. Hij vraagt zich af waarom op de Grote Markt wel plaatjes 'inrit vrij laten' kunnen aangebracht worden en hier niet terwijl het hier over een constant probleem gaat.

Schepen Marc Boogers verduidelijkt dat de plaatjes op de Grote Markt aangebracht werden omwille van problemen met het wild-parkeren van fietsen wat in de Otterstraat niet het geval is.

Eddy Grooten zal het alvast mee opvolgen.

Vraag van raadslid Herman Schaerlaekens: Kan en mag men ook de eigenaar/bestuurder van een auto met een buitenlandse nummerplaat identificeren om hen een parkeerretributie of GAS-sanctie op te leggen? Momenteel laten de parkeerwachters van Apcoa buitenlandse parkeerovertreders ongemoeid omdat ze hun identiteit toch niet kunnen achterhalen.

Onlangs werd een overeenkomst met o.a. Nederland en Frankrijk gesloten om elkaars nummerplaten te kunnen identificeren bij verkeersovertredingen.

Gaat men in de toekomst, als de parkeercontrole terug door de politie zal gebeuren, hiervan gebruik mogen en kunnen maken om buitenlandse overtreeders ook te sanctioneren?

Kan er eventueel gebruik gemaakt worden van een wielklem?

Schepen Marc Boogers verduidelijkt dat alle overtreeders een retributie krijgen. Enkelen van vreemde nationaliteit betalen deze ook. Apcoa zou Franse en Nederlandse nummerplaten kunnen opvragen. De politie ook Duitse en Oostenrijkse. Wat de wielklemmen betreft is het niet duidelijk.

Paul Meeus stelt voor om de vraag door te verwijzen naar commissie 1.

Punten agenda gemeenteraad

Er werden geen extra punten aangebracht.

Uit het college

Schepen Marc Boogers deelt mee dat een aankoopbelofte werd ondertekend voor de dekenij en dit voor 225.510 euro. Het schattingsverslag vermeldt 170.000 euro.

Schepen Marc Boogers geeft een korte toelichting over het vervoersplan NMBS:

Op dit ogenblik is de treinlijn Turnhout-Herentals enkelsporig met een kruisingsstation in Tielen.

IOK, Resoc, en de conferentie van Kemmpische burgemeesters pleiten voor een dubbel spoor omdat dit extra verbindingen en aanbod kan betekenen, vertragingen in Tielen omwille van de kruising van treinen kan vermijden en omdat de verdere uitbouw van het treinnetwerk voor een centrumstad als Turnhout belangrijk is.

Uit het rapport 'bij de (varkensneus) genomen?' (enquête treinreizigers 2014) bleek dat er rond het aanbod klachten waren: 1 trein per uur is te weinig, tijdstippen van vertrek treinen liggen te dicht bij elkaar, in de spits zijn

meer treinen nodig, geen trein in het weekend naar Brussel, geen rechtstreekse treinen naar bv. Leuven (studenten),

De provincieraad van Antwerpen keurde op 26 juni 2014 een motie goed waarin ze stelt dat er meer moet worden ingezet op het verhogen van het aanbod op de bestaande spoorlijn Antwerpen – Turnhout en dat er meer moet geïnvesteerd worden in het spoorverkeer in de regio Noorderkempen.

Het streekpact 2013-2018 van Resoc stelt dat er meer geïnvesteerd dient te worden in het spoorverkeer in onze regio, o.a. een ontubbeling van het spoor Herentals – Turnhout.

In een brief naar Dhr. De Ganck (NMBS directeur Transport) van 08 juli 2014 werd gesteld dat er heel wat uitbreidingsprojecten voorzien zijn bij het station in de toekomst: extra woongelenheid, Licalab (proeftuin voor wonen en zorg). Dit zal zorgen voor extra treinreizigers.

IOK, Resoc en de Kempische lokale besturen hebben aan NMBS drie investeringsprojecten doorgegeven met hoge prioriteit, o.a. de ontubbeling van het spoortraject Herentals – Turnhout.

In gesprekken tussen burgemeester Eric Vos en schepen Marc Boogers met directeur transport Etienne De Ganck werd ook de noodzaak vanwege de NMBS erkend voor het dubbel spoor, als mogelijkheid om in de toekomst het aanbod te vergroten. De NMBS erkent (brief 25 november 2015 van Jo Cornu (gedelegeerd bestuurder NMBS) dat het enkel spoor een 'infrastructurele beperking' is.

In diverse brieven vanuit NMBS en Infrabel wordt gesteld dat in functie van het aantal te vervoeren reizigers de actuele configuratie genoeg is. Dit houdt volgens ons geen rekeningen met toekomstig potentieel, noch met effecten van nieuwe verbindingen of aanbod.

Paul Meeus deelt mee dat zijn aangekondigde vraag gaat over de ontubbeling van het spoor en zal daar op de gemeenteraad op terug komen.

Varia

Er werden geen punten aangebracht.

Jan Van Rompuy
commissiesecretaris

**Vergadering
Commissie 5
dinsdag 14 juni 2016**

Agenda

- Goedkeuring verslagen vorige commissie
- Stand van zaken wateroverlast Bruyne Strijd Egelskop
- Paaltjes hoek Patriottenstraat/Rivierstraat
- Voorontwerpen heraanleg Gierledreef, Kruisbergstraat, Heilig Hartstraat, Vlamingenstraat, Zilverberkstraat, Leeuwerikstraat en Steenweg op Zondereigen
- Aanvullend reglement op de politie van het wegverkeer
- Wegschrapen rode aanduiding fietspaden op gewestwegen
- Proefopstelling Fonteinstraat
- Herverdeling bewonerszones
- Verkoop naakte eigendom cinema gebouw Campus Blairon
- Kosteloze overdracht openbaar domein 't Muurke en deel Jacobsmarkt
- Vraag van raadslid Herman Schaerlaekens
- Punten agenda gemeenteraad
- Uit het college
- Varia

Stand van zaken wateroverlast Bruyne Strijd Egelskop

...

Paaltjes hoek Patriottenstraat / Rivierstraat

...

Toelichting verschillende projecten

Buurtvergadering Kruisbergstraat

25 mei 2016

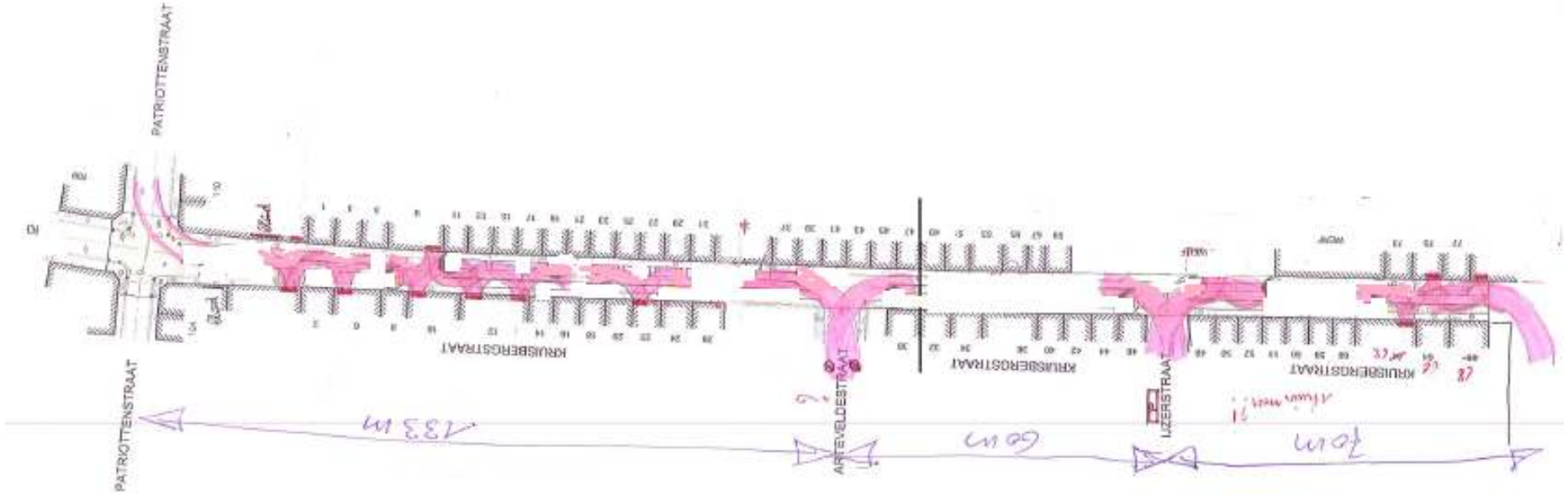



Uitgangspunten

- Wonen primeert
 - Aandacht voor voetgangers, kinderen, fietsers
 - Aangename woonomgeving (groen, zitbank, fietsbeugel, ...)
 - Lage snelheid
- Rekening houden met bestaande garages
- Parkeerplaatsen maximaal behouden
- Ontwerp afstemmen op geplande projecten
- Dubbelrichting verkeer blijft mogelijk

Bekijken voorontwerp

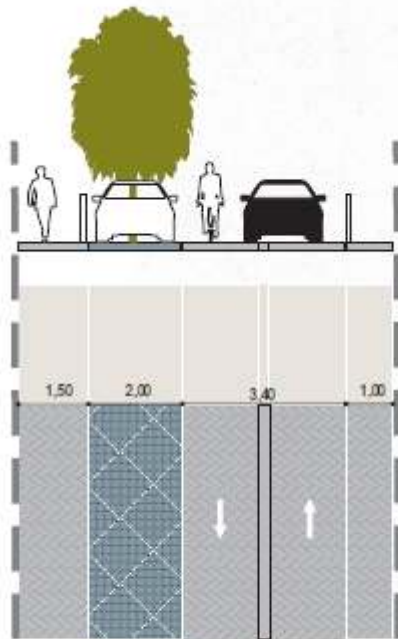

Typedwarsprofiel 1
Kruisbergstraat woonerf (tweerichtingsverkeer)
beschikbare ruimte 7.90 m

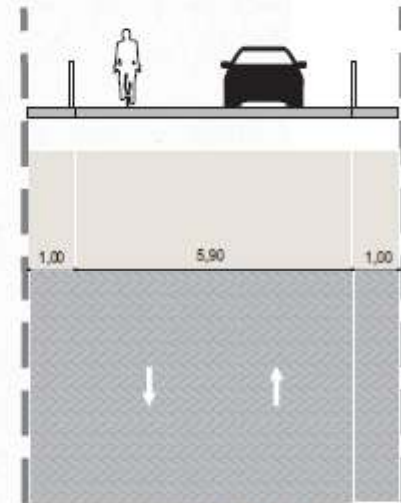
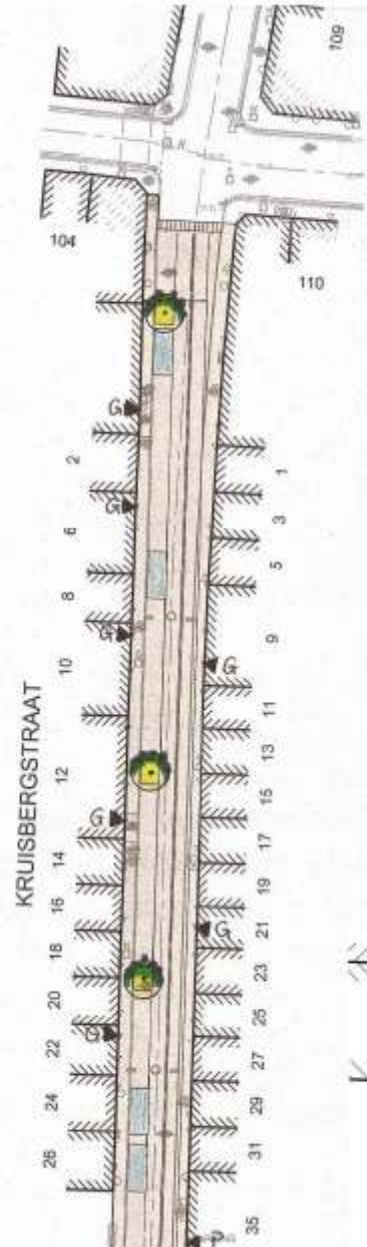

Typedwarsprofiel 1 a
Kruisbergstraat kruisingsvlak
beschikbare ruimte 7.90 m

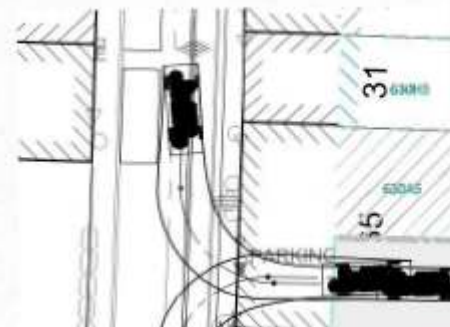

Bekijken voorontwerp

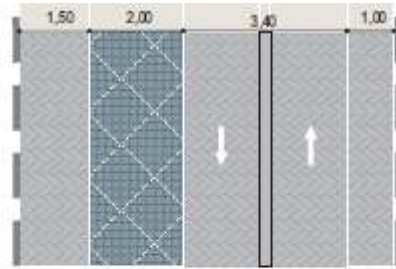

Typedwarsprofiel 1
Kruisbergstraat woonerf (tweerichtingsverkeer)
beschikbare ruimte 7.90 m

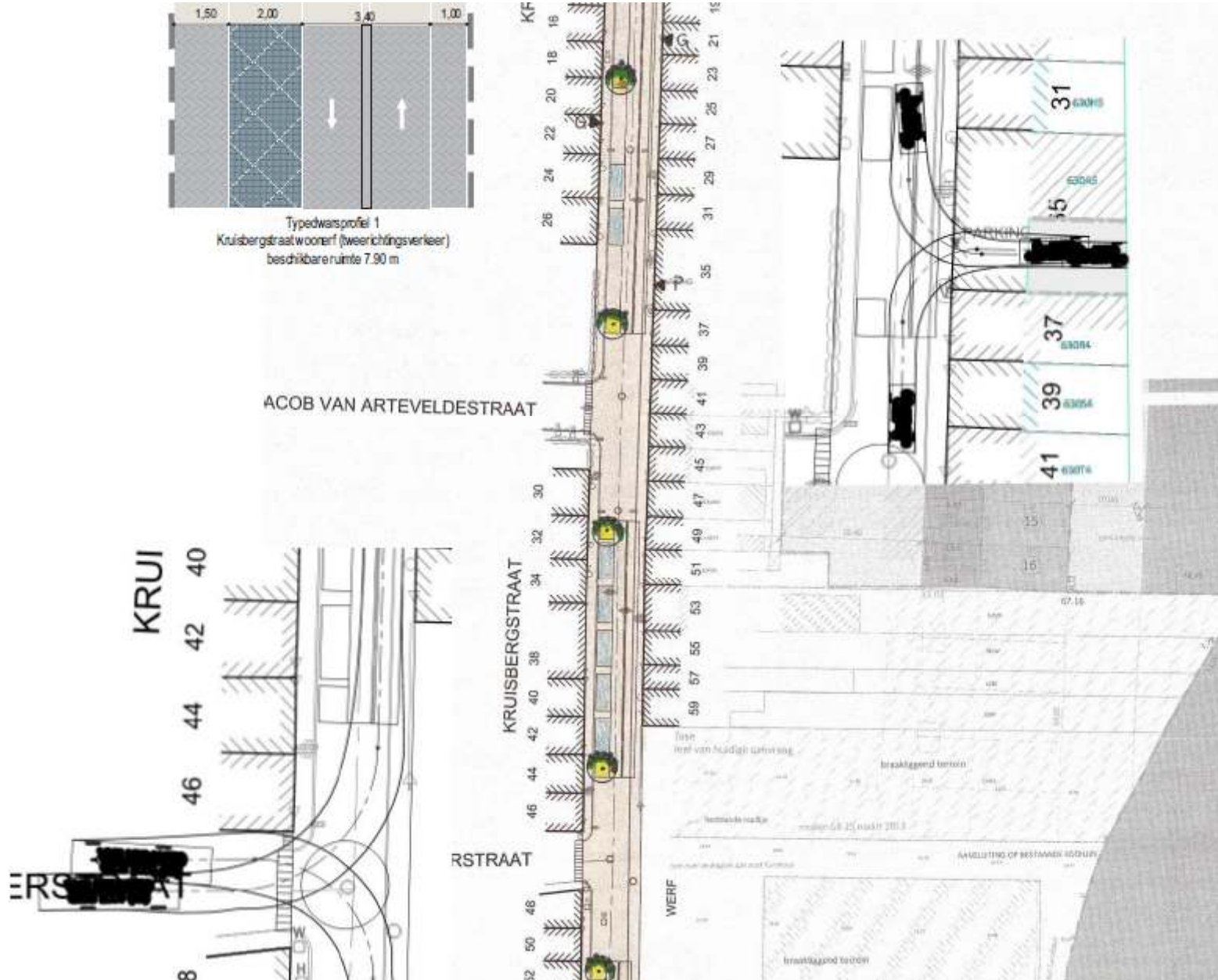

Bekijken voorontwerp

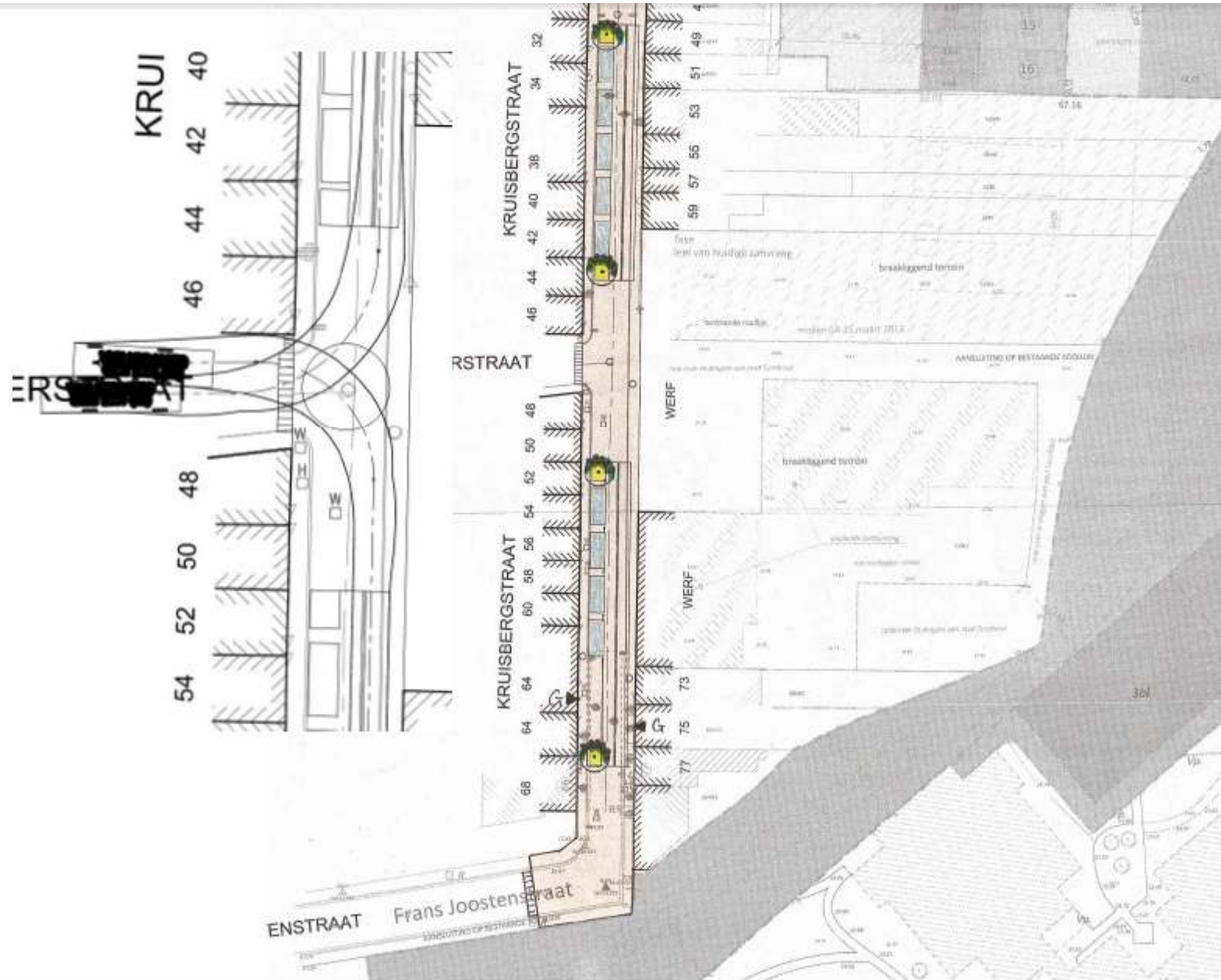

Buurtvergadering Heilig Hartstraat - Vlamingenstraat

7 juni 2016

Uitgangspunten Heilig Hartstraat

- Goed evenwicht tussen wonen en ontsluiten parking
 - Aandacht voor voetgangers: brede voetpaden
 - Aangename woonomgeving
 - Lage snelheid: ontwerpsnelheid 30 km/u

Uitgangspunten Vlamingenstraat

- Wonen primeert
 - Aandacht voor voetgangers, kinderen, fietsers
 - Aangename woonomgeving (groen, zitbank, fietsbeugel, ...)
 - Lage snelheid
 - Weinig autoverkeer: knip ter hoogte van speelpleintje
- Parkeerplaatsen maximaal behouden
- Ontwerp afstemmen op geplande projecten



Bekijken voorontwerp

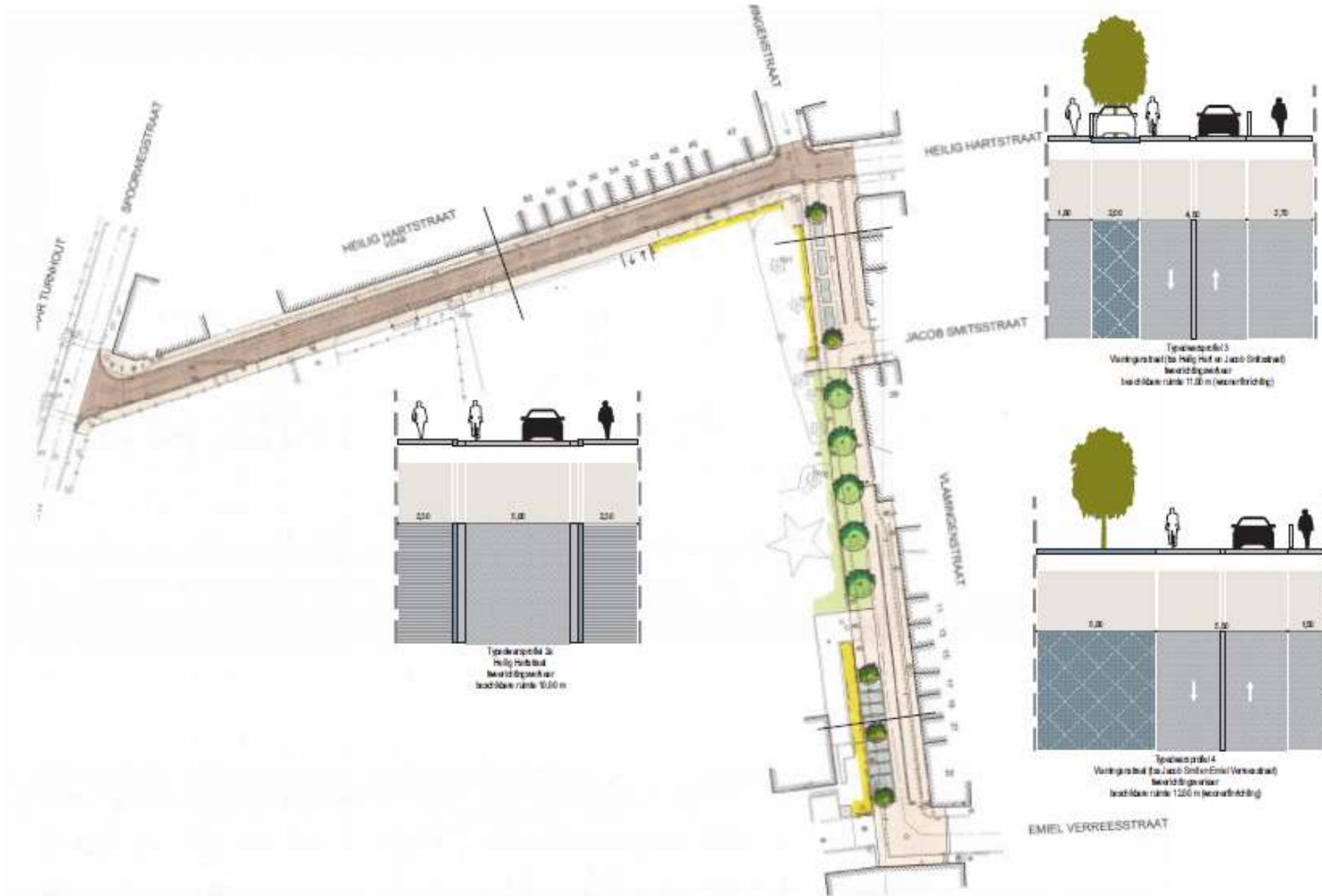

Stwg op Zondereigen – N132

buurtvergadering 16 juni

Situering traject Turnhout

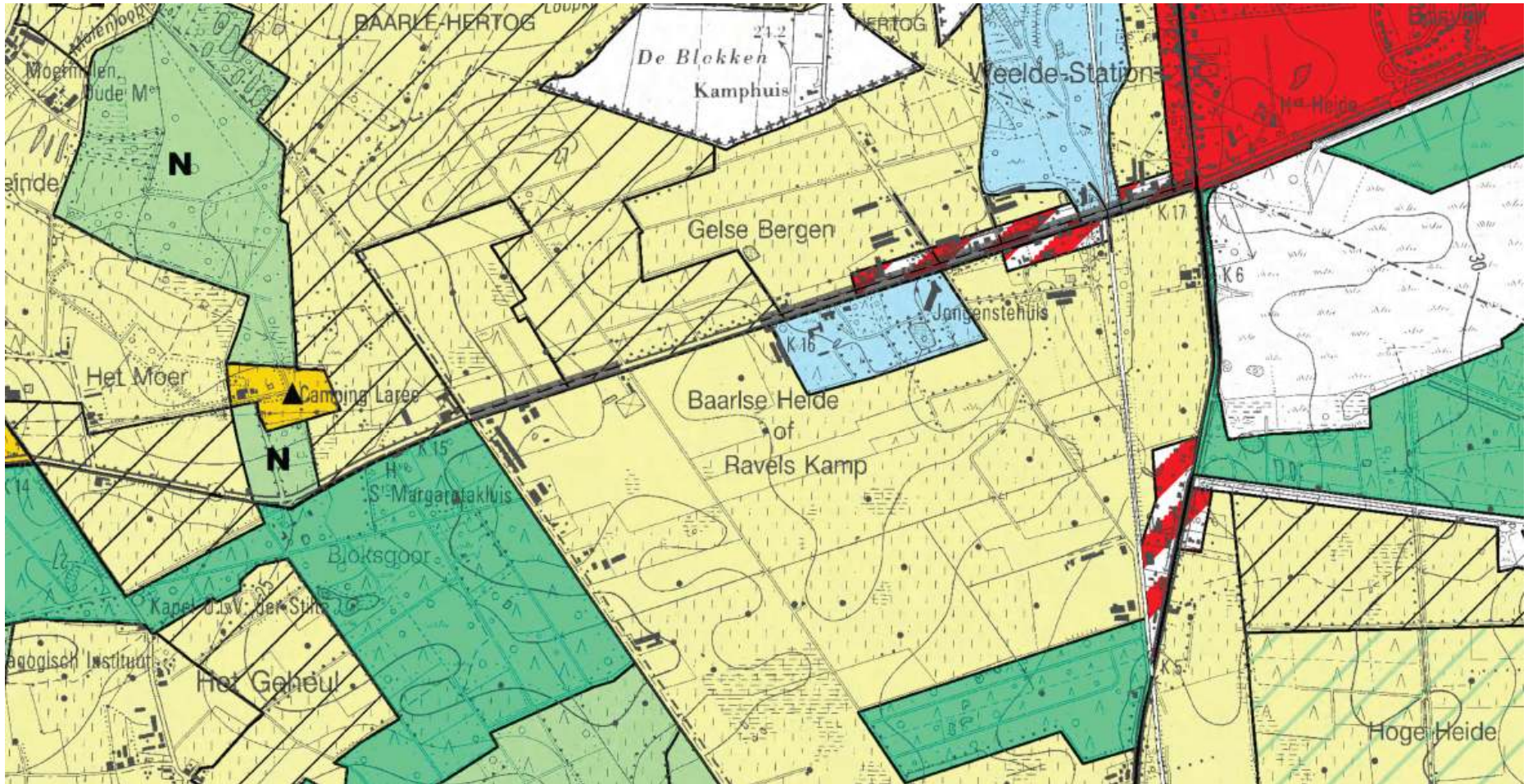

Riolering



Type dwarsprofiel (22 m – symmetrisch tov as)

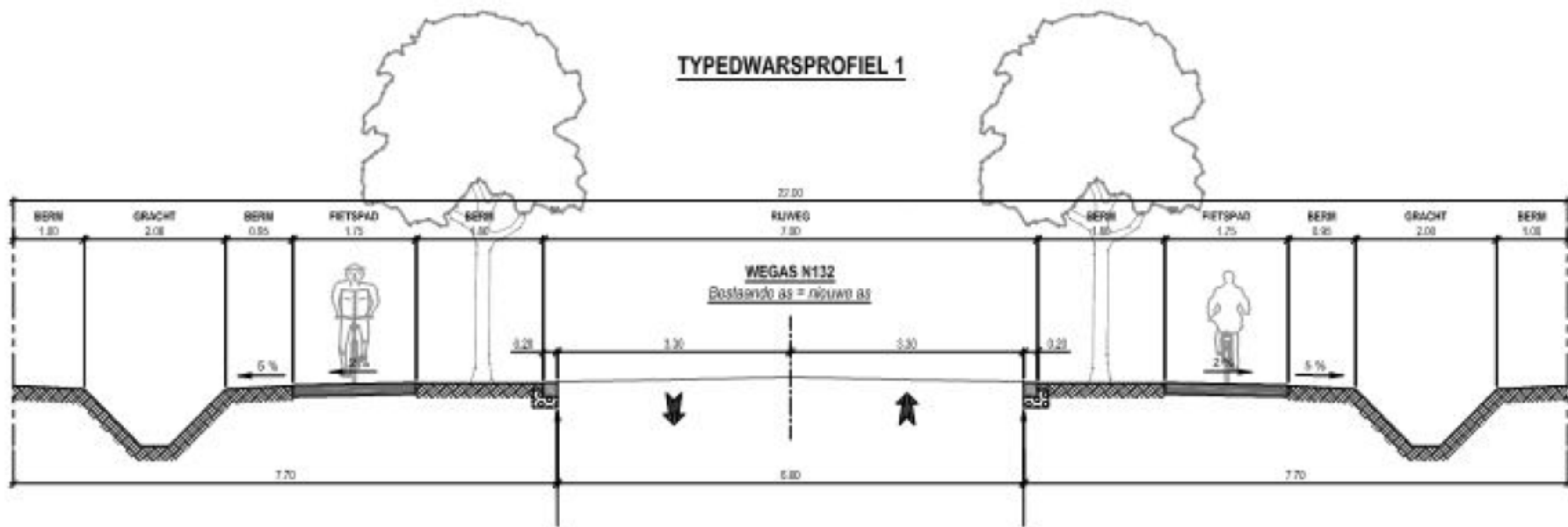

Lokaal ander dwarsprofiel (enkele vb.)

TYPEDWARSPROFIEL 2
WONINGEN MRS. SE - 005

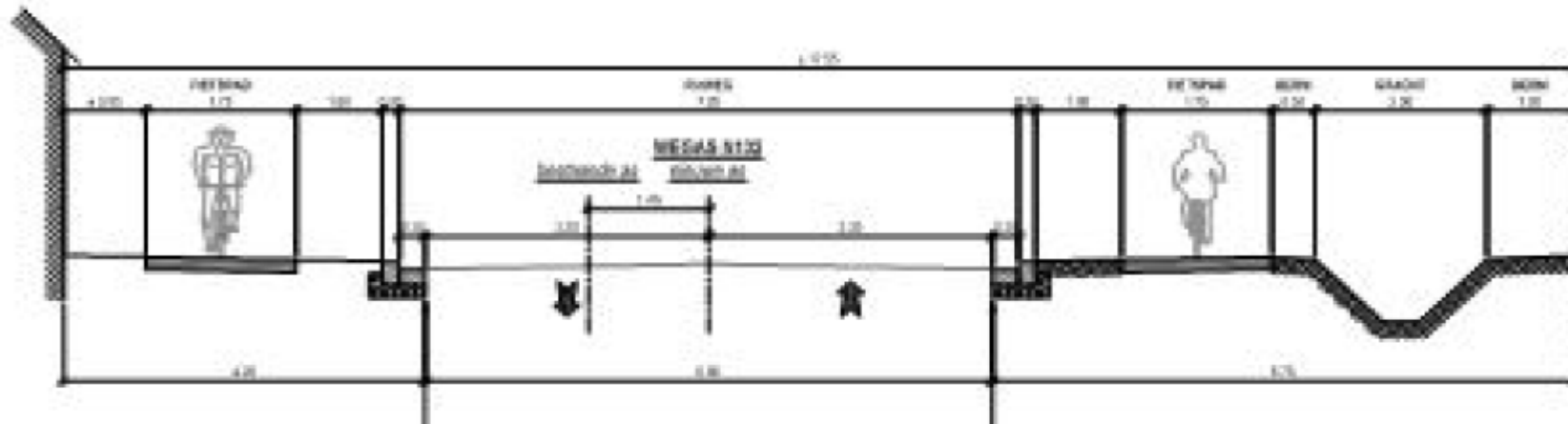

TYPEDWARSPROFIEL 3
WONINGEN MRS. SE - 01

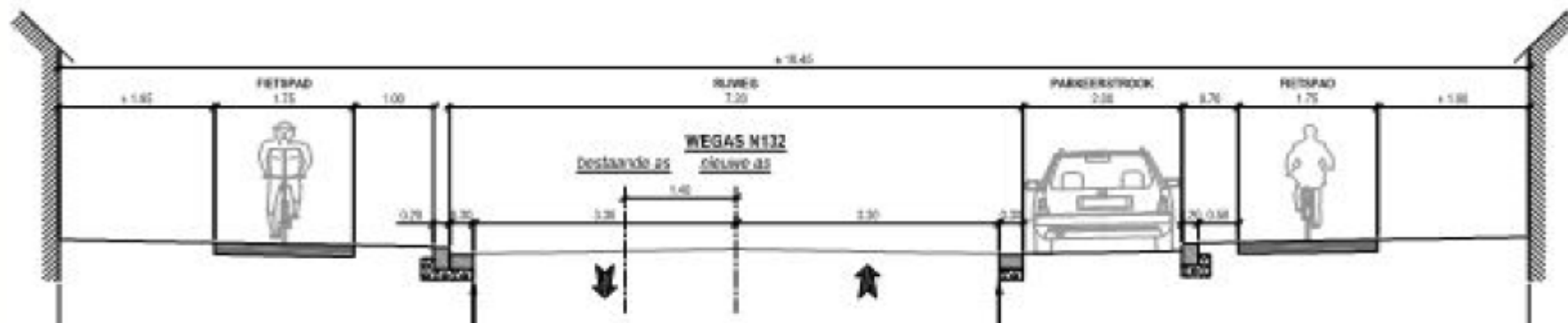

Zilverberkstraat - Leeuwerikstraat

buurtvergadering 21 juni

Uitgangspunten

- Wonen primeert
 - Aandacht voor voetgangers, kinderen, fietsers
 - Aangename woonomgeving (groen optimaliseren, pleintjes vergroten, ...)
 - Lage snelheid
 - Weinig autoverkeer
- Aanleg gescheiden rioleringsstelsel => informeren over afkoppelingen regenwater

Gierledreef

buurtvergadering 21 april

Bekijken ontwerp

Type-dwarsprofiel 1 - A-A'

Schaal 1/50

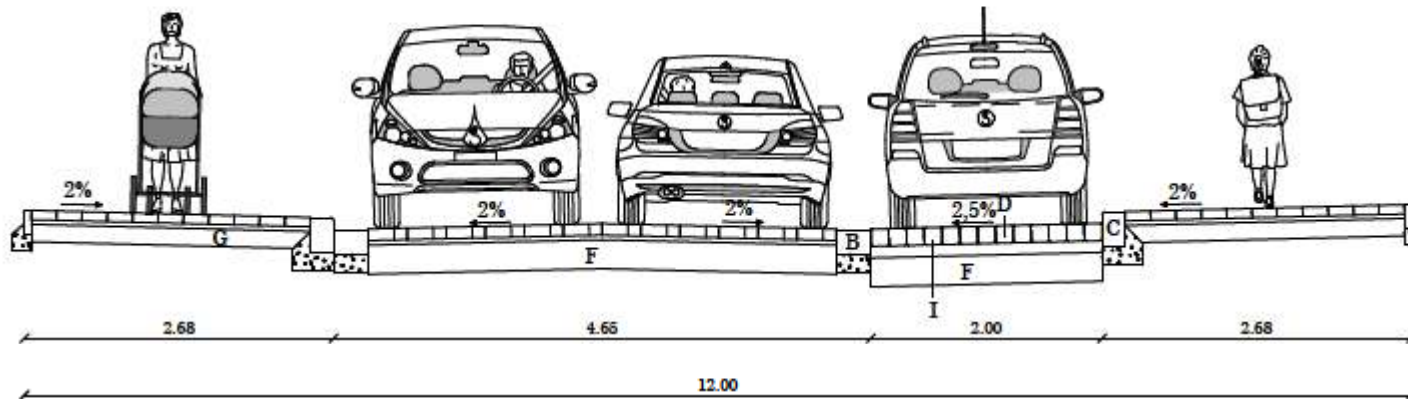

Type-dwarsprofiel 2 - B-B'

Schaal 1/50

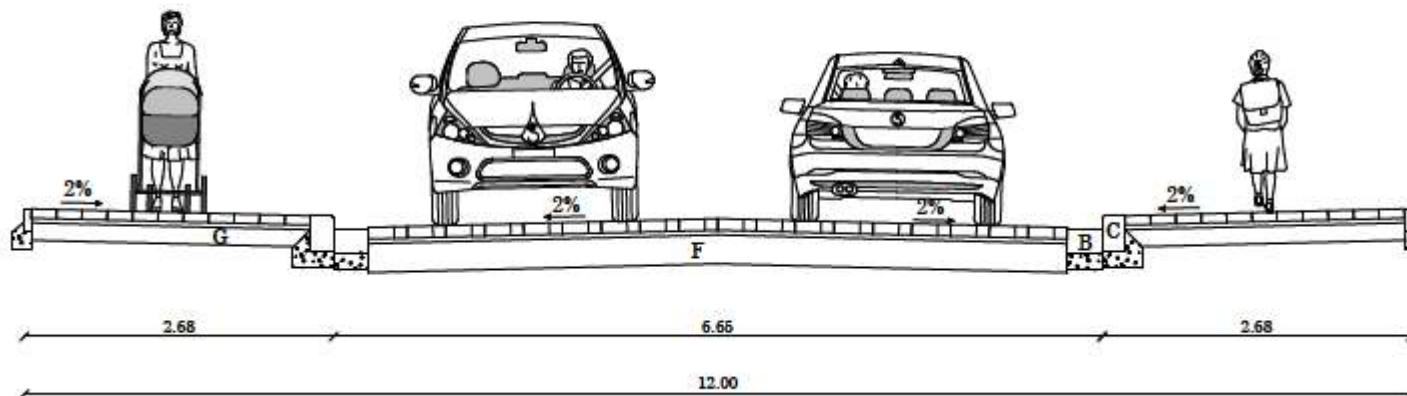

Bekijken ontwerp

Type-dwarsprofiel 3 - C-C'

Schaal 1/50

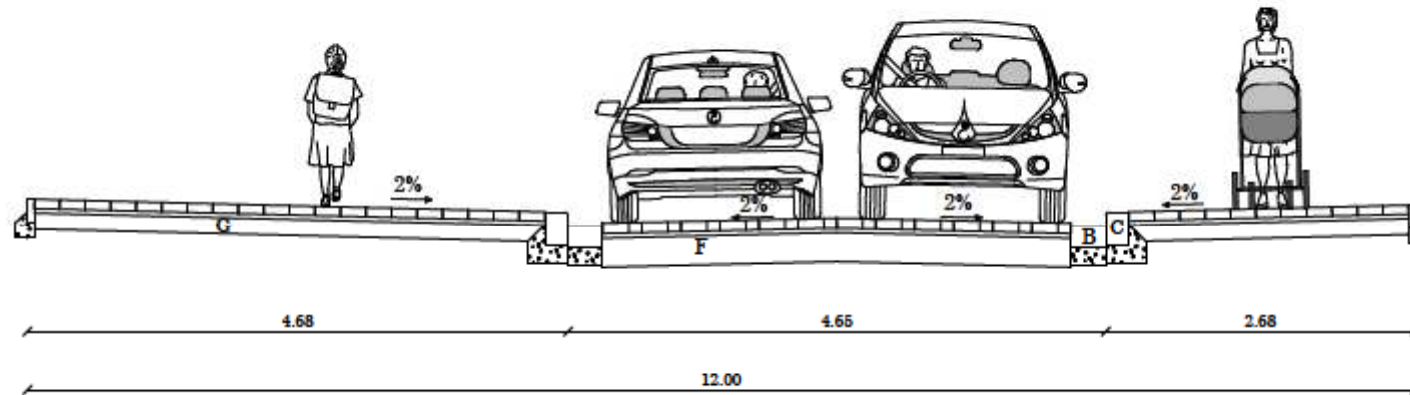

Bekijken ontwerp

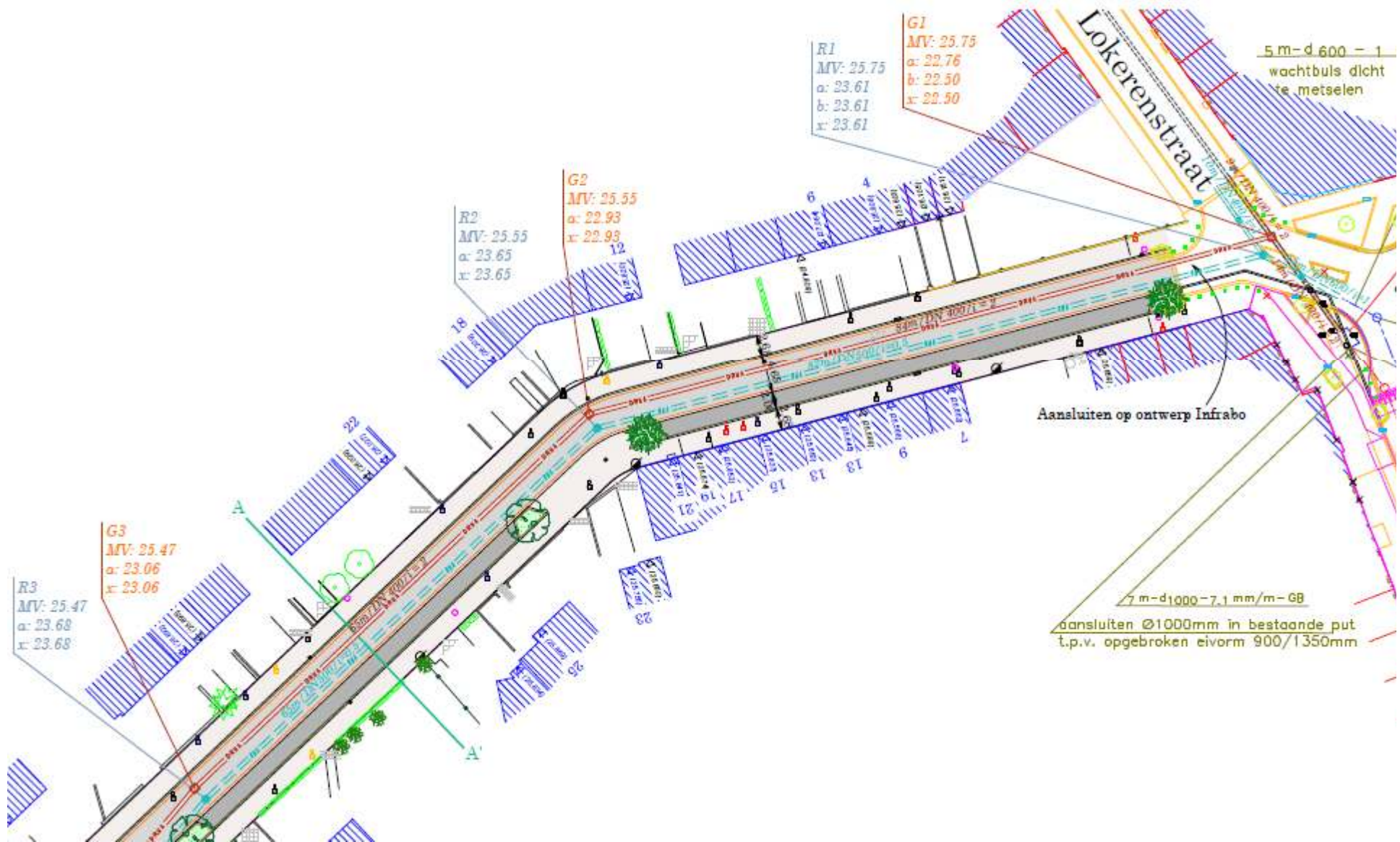

Bekijken ontwerp



Type-dwarsprofiel 1 - A-A'

Schaal 1/50

Bekijken ontwerp

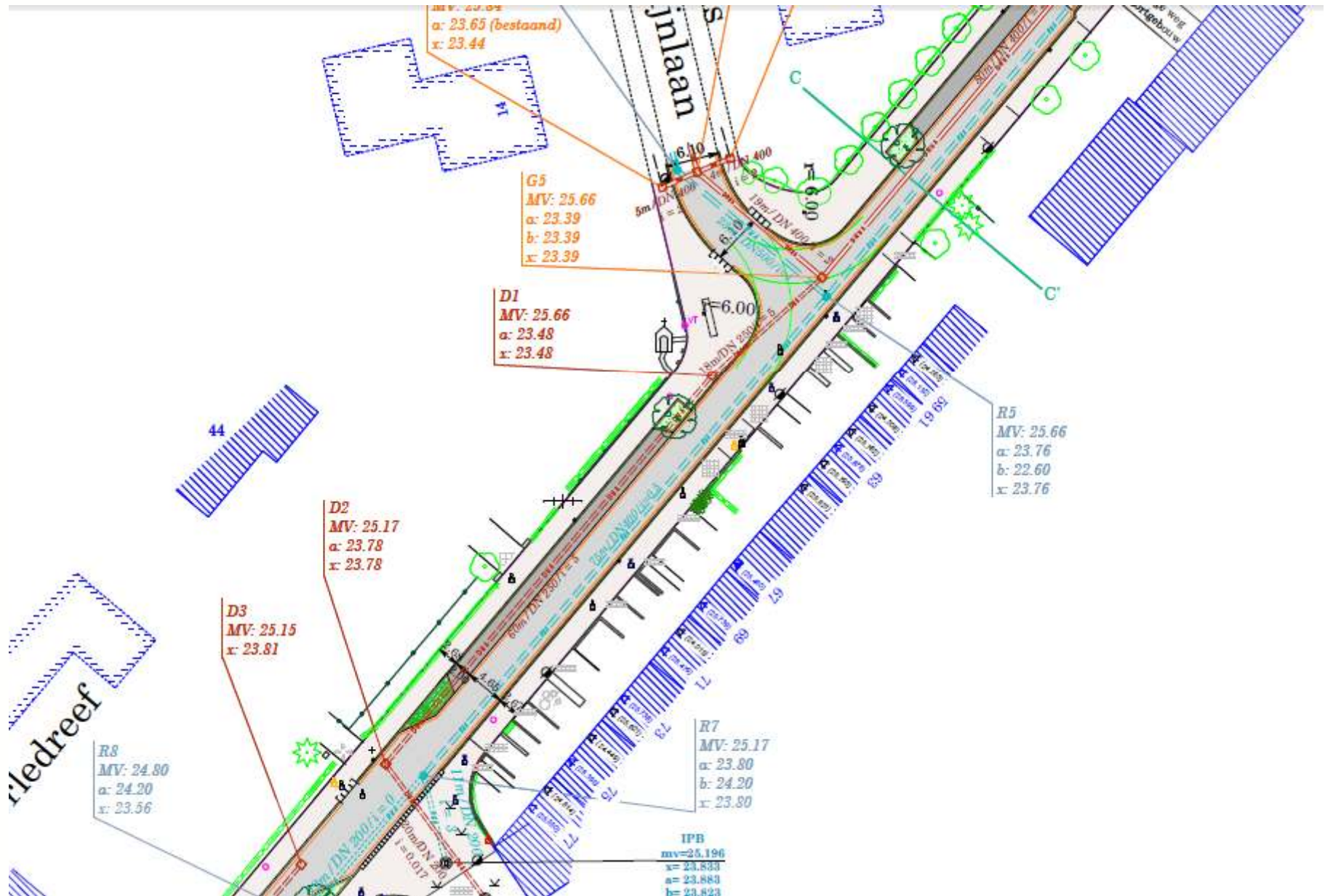

Bekijken ontwerp

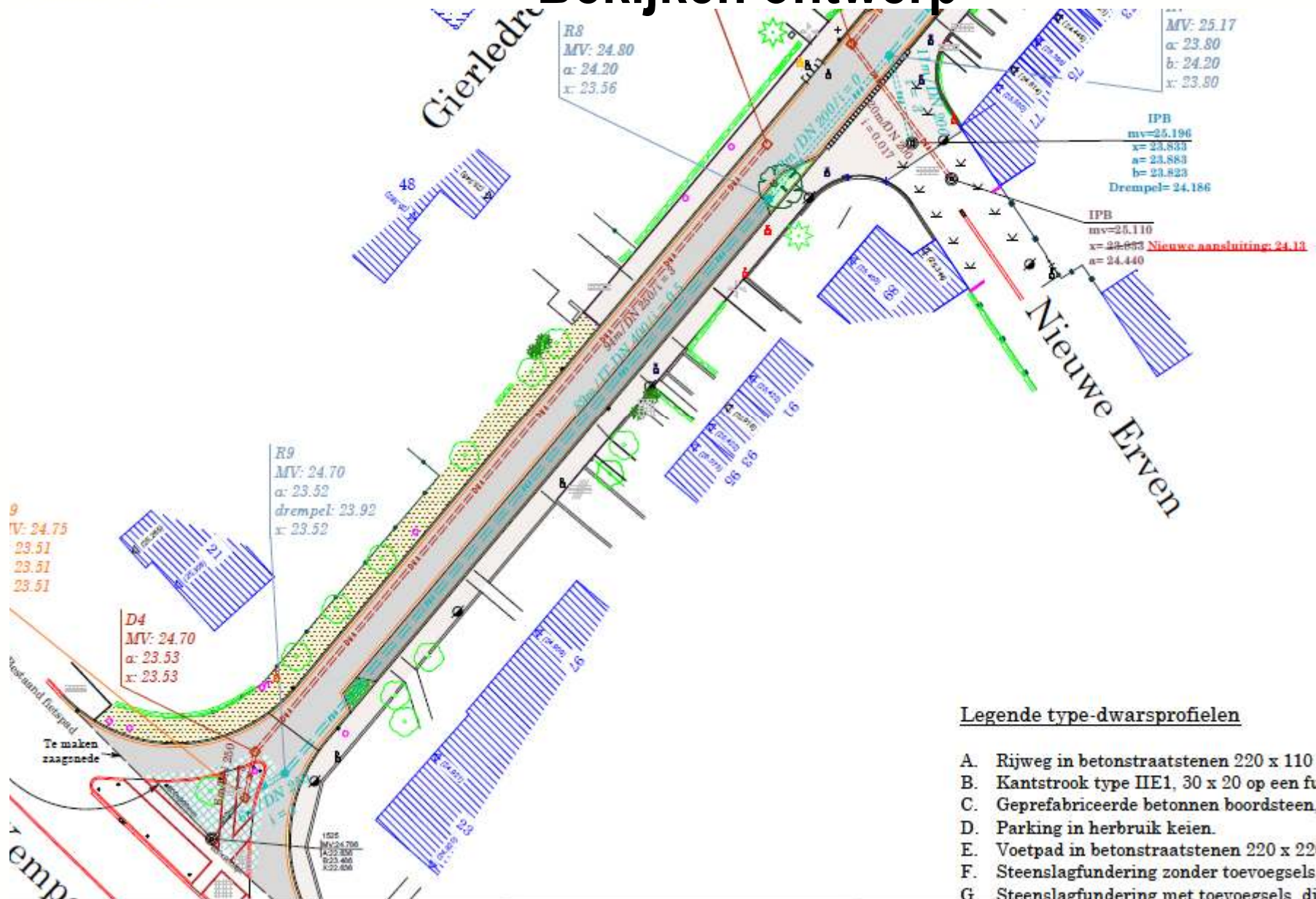

Legende type-dwarsprofielen

- A. Rijweg in betonstraatstenen 220 x 110 x
- B. Kantstrook type IIE1, 30 x 20 op een fun
- C. Geprefabriceerde betonnen boordsteen, t
- D. Parking in herbruik keien.
- E. Voetpad in betonstraatstenen 220 x 220 ;
- F. Steenlagfundering zonder toevoegsels, d
- G. Steenlagfundering met toevoegsels dikt

Aanvullende reglementen politie wegverkeer

Guido Gezellestraat

- Inrichten voorbehouden parkeerplaats ter hoogte van huisnummers 30 en 13

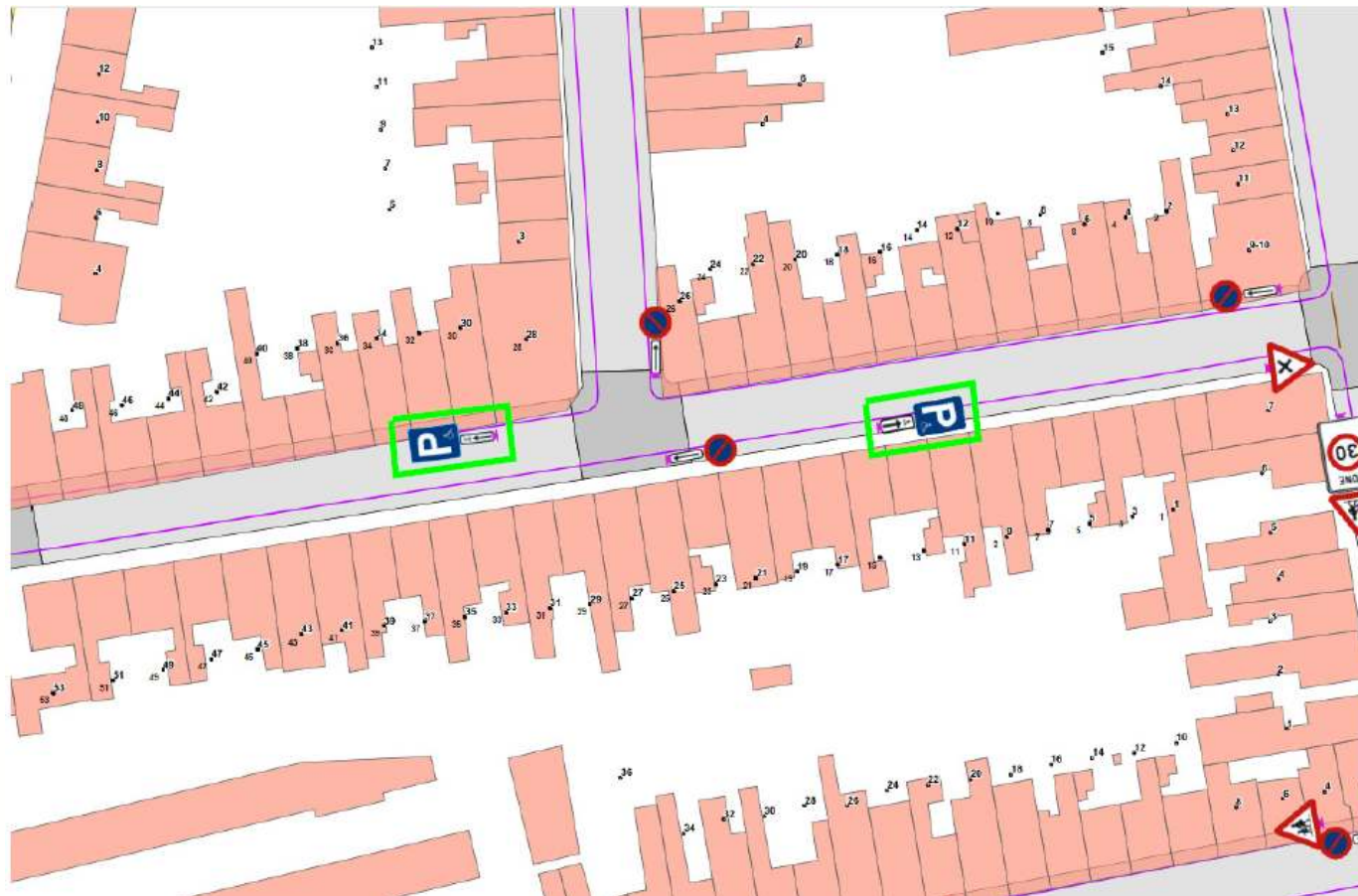

Wegschrapen rode aanduiding fietspaden op gewestwegen

...

Proefopstelling Fonteinstraat

- Proefopstelling om verkeersdoorstroming te verbeteren

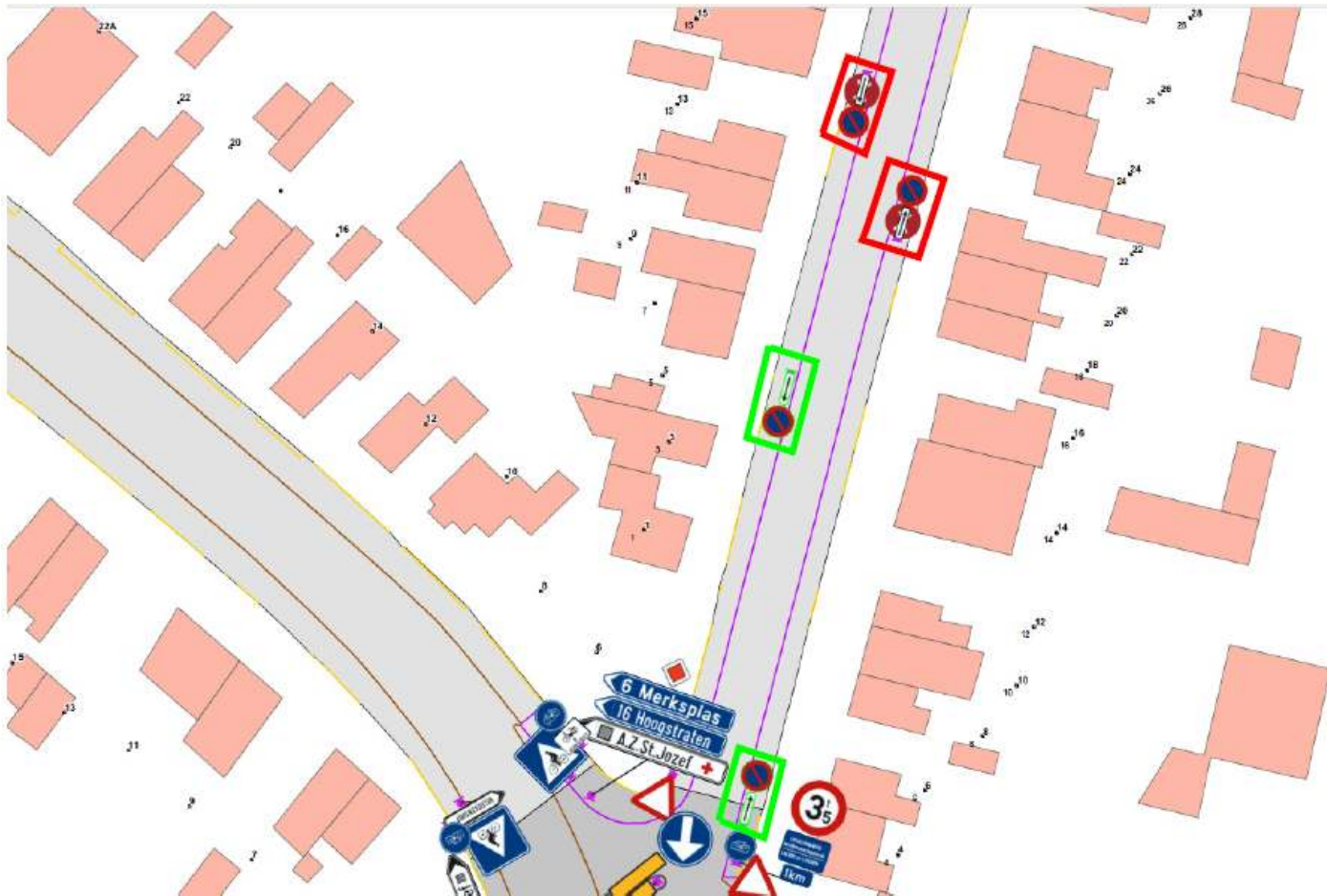

Proefopstelling Fonteinstraat

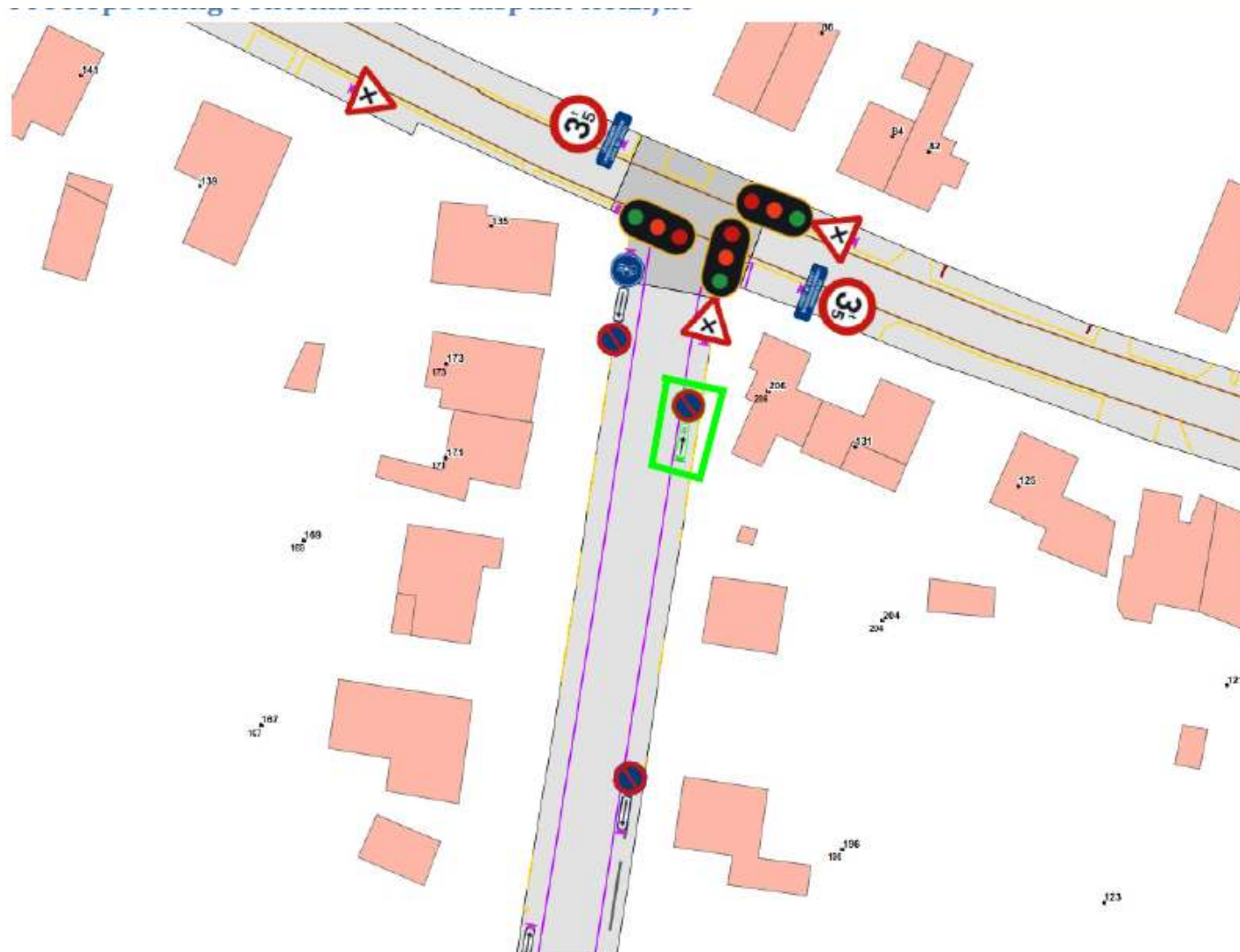

- Verkoop naakte eigendom cinema gebouw Campus Blairon
- Kosteloze overdracht openbaar domein 't Muurke en deel Jacobsmarkt
- Parkeerproblemen Otterstraat naast poort

Vraag van raadslid Herman Schaerlaekens

Kan en mag men ook de eigenaar/bestuurder van een auto met een buitenlandse nummerplaat identificeren om hen een parkeerretributie of GAS-sanctie op te leggen?

Momenteel laten de parkeewachters van Apcoa buitenlandse parkeerovertreders ongemoeid omdat ze hun identiteit toch niet kunnen achterhalen.

Onlangs werd een overeenkomst met o.a. Nederland en Frankrijk gesloten om elkaars nummerplaten te kunnen identificeren bij verkeersovertredingen.

Gaat men in de toekomst, als de parkeercontrole terug door de politie zal gebeuren, hiervan gebruik mogen en kunnen maken om buitenlandse overtreeders ook te sanctioneren?

Kan er eventueel gebruik gemaakt worden van een wielklem?

Punten agenda gemeenteraad

...

Uit het college

...

Varia

...

Aanpassingen bewonerszones - voorstel

2008

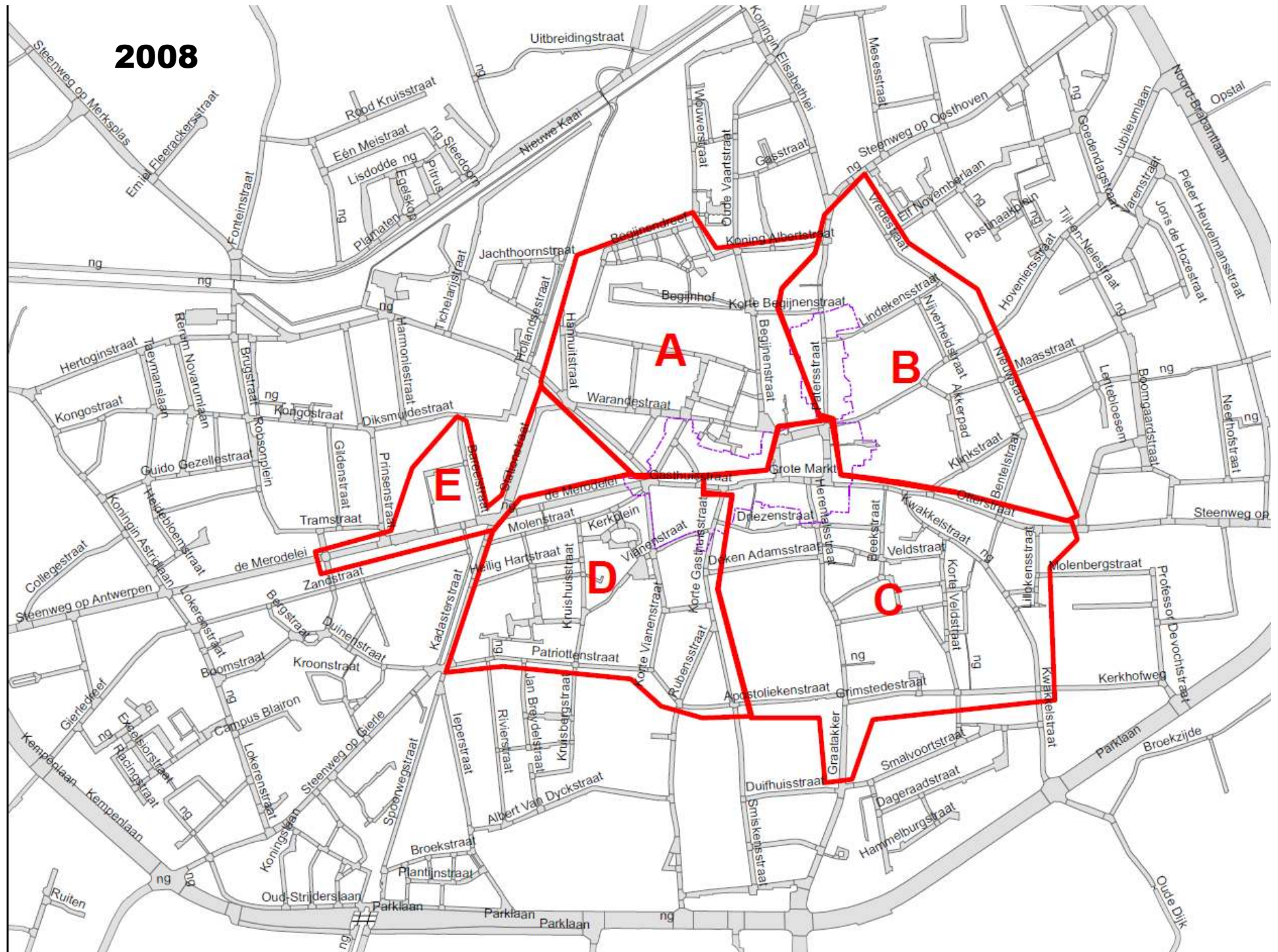

2009

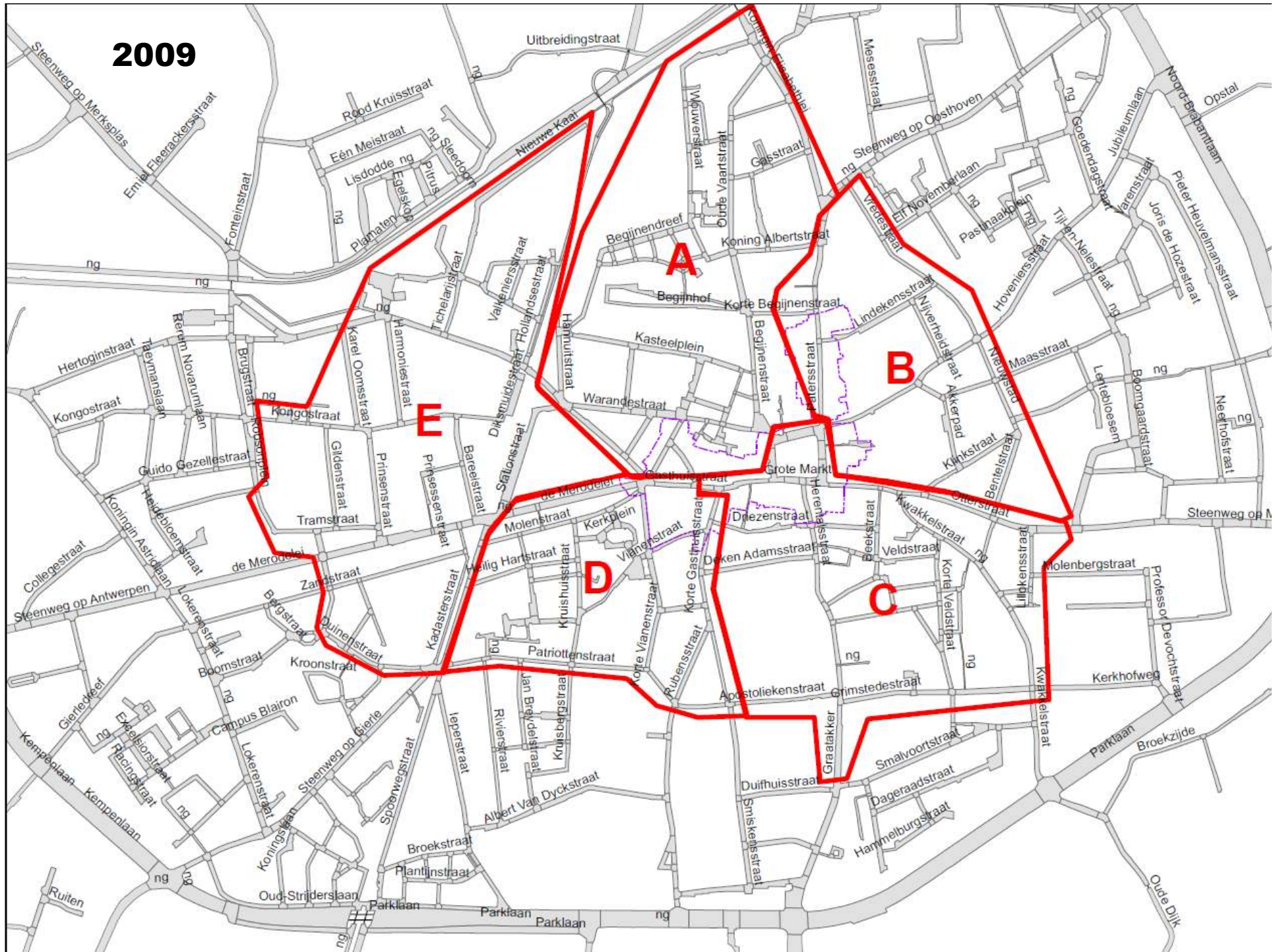

2010

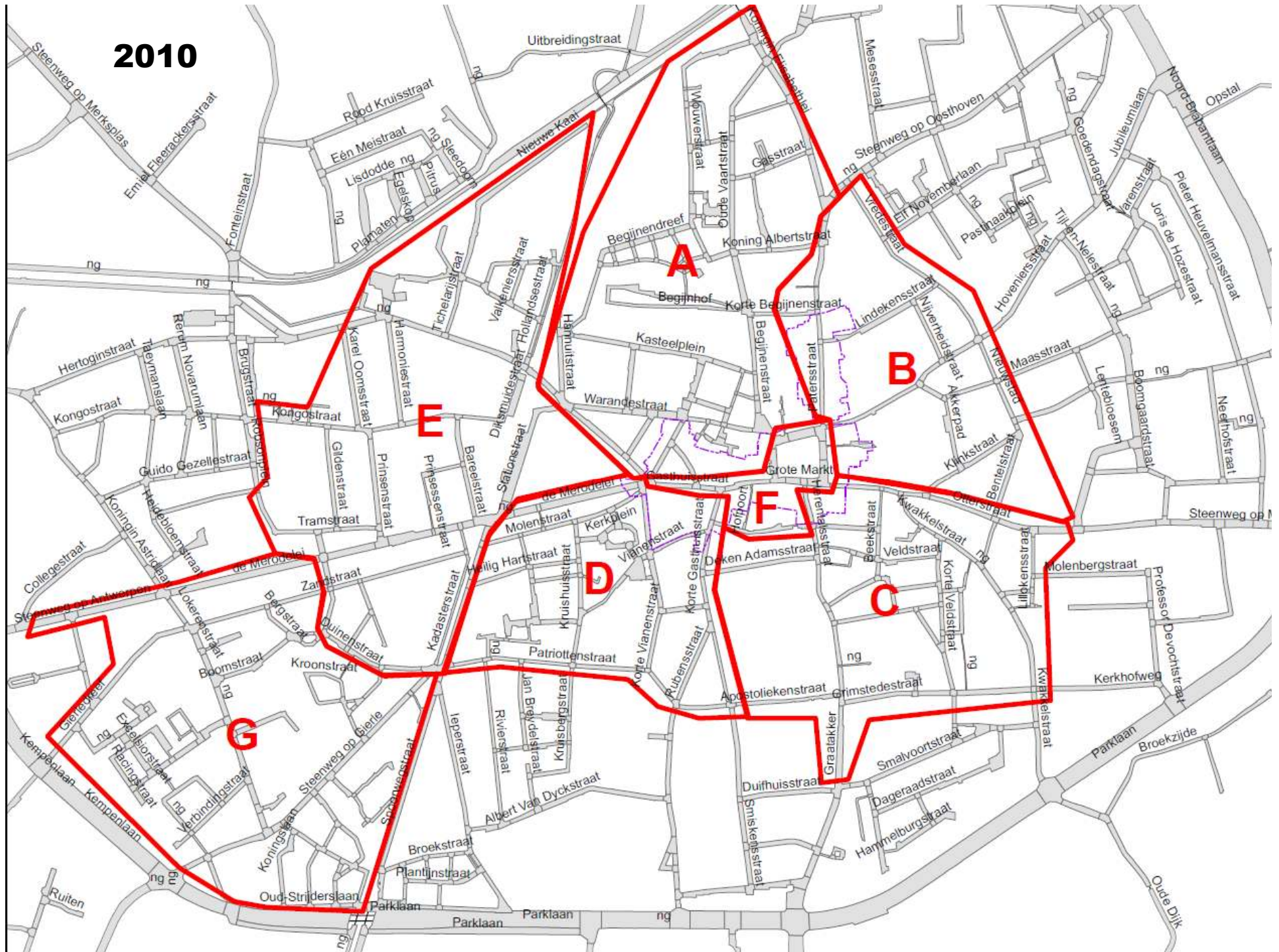

2015

- Parkeerkaart Turnhoutenaren
- Zone H zonder parking
- Blauwe zone W-zijde spoorweg
- Extra mogelijkheden werkerskaart

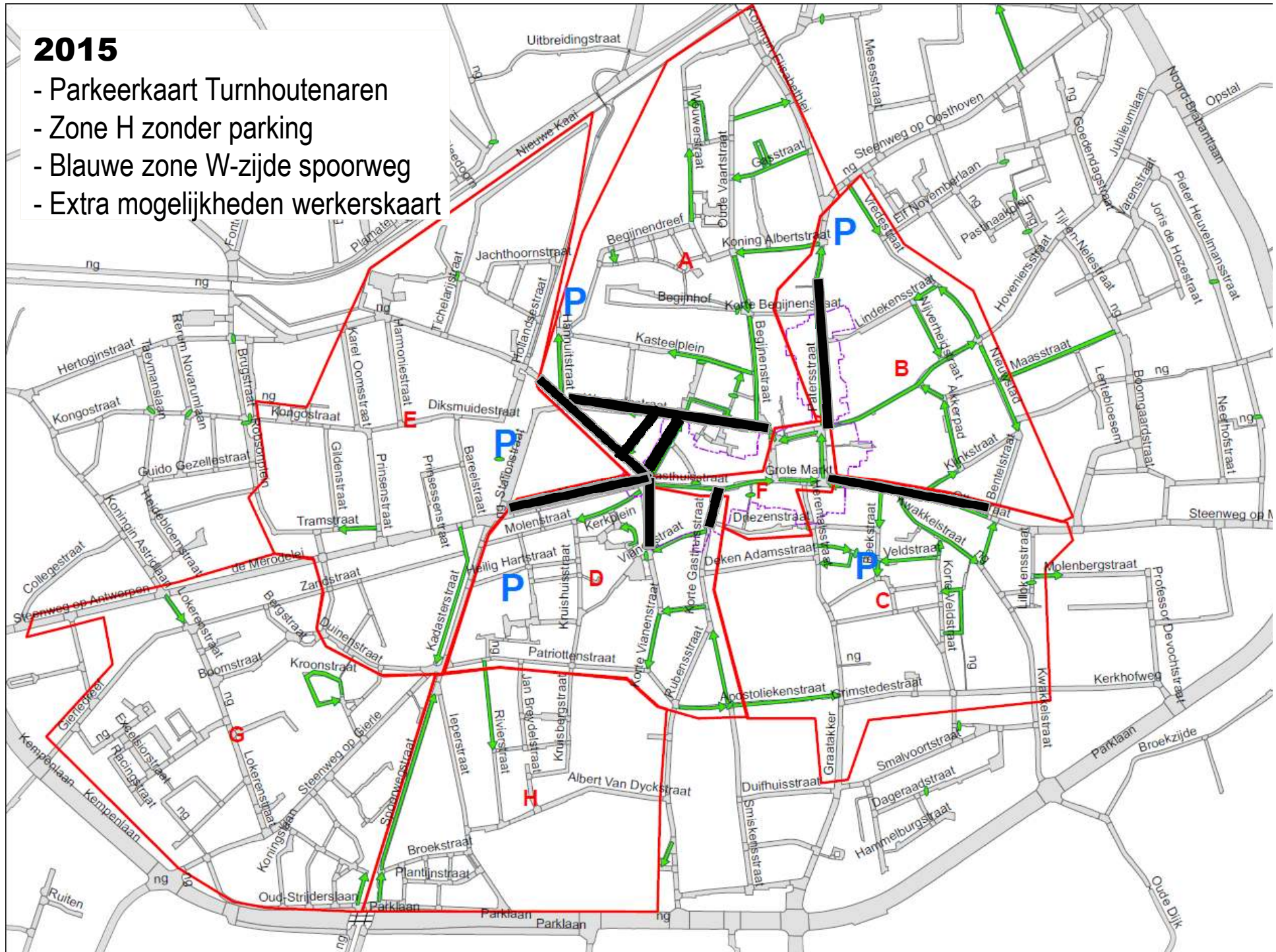

Voorstel 2016

- W-zijde spoorweg in 1 zone
- stadshart/ KWG aparte zone
- rondom stadshart in 1 zone
- omg. Rivierstraat mee in zone
- werkerskaart ca. dezelfde rechten
- P T'aren ca. dezelfde rechten
- bewoners meer rechten

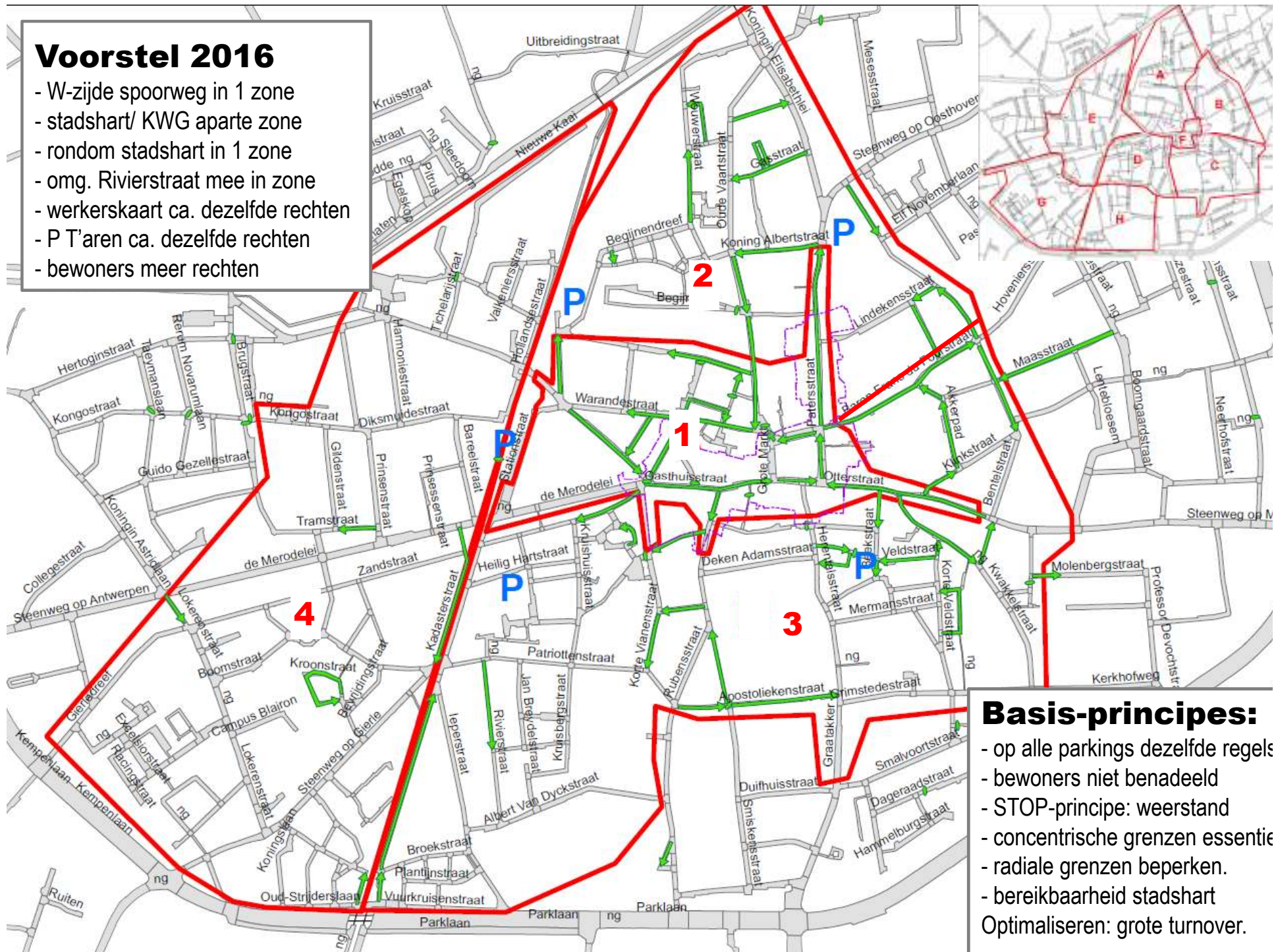

Basis-principes:

- op alle parkings dezelfde regels
 - bewoners niet benadeeld
 - STOP-principe: weerstand
 - concentrische grenzen essentieel
 - radiale grenzen beperken.
 - bereikbaarheid stadshart
- Optimaliseren: grote turnover.