



**VERSLAG  
VERGADERING COMMISSIE 1  
van donderdag 16 januari 2020 om 19:30 uur**

**Aanwezig:** Moelans Paul - voorzitter

Peeters Dominique, Segers Peter, El Yakhoulfi Achraf, Der Kinderen Annemie, Debondt Luc, Van Litsenborg Guy, Voordeckers Bart – raadsleden

Francis Stijnen - schepen

Van Rompuy Jan - commissiesecretaris

**Verontschuldigd:** Paul Van Miert - burgemeester

Dierckx Jeff, Van Lommel Reccino, Peter Janssens, Schaetraet Wout - raadsleden

**Waren eveneens aanwezig**

Jan Van Steenberghe - raadslid in vervanging van Reccino Van Lommel,

Els Geudens – strategie en beleid,

Marijke S'Heeren – Facility,

Pers,

Publiek.

**Goedkeuring verslag vorige vergadering**

Het verslag van de vorige vergadering wordt goedgekeurd.

**Nieuw kader voor organisatiebeheersing**

Aan de hand van een ppt (zie bijlage) geeft Els Geudens toelichting bij dit punt.

Jan Van Steenberghe vraagt wat bedoeld wordt met producten op dienstniveau.

Het gaat om alles wat door diensten wordt geproduceerd zoals bijvoorbeeld het herstellen van een straat, een bewijs afgeleverd door de dienst bevolking, ...

Vanuit het publiek wordt gevraagd hoeveel mensen hier mee bezig zijn.

Momenteel moet nog gezocht worden naar een gestructureerde manier. Bedoeling is om hierover om de twee jaar een rapportering te doen.

Om de twee jaar vindt iedereen wel wat weinig.

**Thema-audit sportinfrastructuur**

Aan de hand van een ppt (zie bijlage) geeft Els Geudens toelichting bij dit punt.

**Zelfevaluatie AGB**

Aan de hand van een ppt (zie bijlage) geeft Els Geudens toelichting bij dit punt.

Bart Voordeckers vindt de zelf evaluatie wel goed maar vindt dat men het hier niet moet bij laten want dat zou een beetje te eenvoudig zijn. Hij vraagt of er ook aan benchmarking gedaan wordt met gelijkaardige organisaties.

Schepen Francis Stijnen verduidelijkt dat in de eerste plaats gekeken wordt of we het AGB nodig hebben en voor wat. Tot op heden werd niet gekeken bij andere gemeenten of zij een AGB hebben en voor wat.

Bart Voordeckers stelt voor om op een Raad van Bestuur van het AGB eens te laten zien wat er allemaal wordt gedaan en waar men zich bevindt.

**Zelfevaluatie Audio**

Aan de hand van een ppt (zie bijlage) geeft Els Geudens toelichting bij dit punt.

**Wijziging rechtspositieregeling**

Schepen Francis Stijnen verduidelijkt dat het hier gaat om de aanpassing van de fietsvergoeding voor medewerkers.

### **Verduurzaming wagenpark**

Aan de hand van een ppt (zie bijlage) geeft Marijke S'Heeren toelichting bij dit punt.

Jan Van Steenberghe vraagt of het inderdaad de bedoeling is dat er met elektrische bakfietsen zou gewerkt worden.

Schepen Francis Stijnen verduidelijkt dat een bakfiets voor bepaalde diensten wel interessanter kan zijn dan een auto. Dit alles moet nog verder bekeken worden in het fietsplan dat onderdeel is van het bedrijfsvervoersplan.

Bart Voordeckers vraagt of er ook gekeken werd naar andere partners zoals bijvoorbeeld de andere bedrijven hier op Campus Blairon.

Dit kan alleszins wel bekeken worden. Bedoeling is om te proberen het aantal personenwagens naar beneden te krijgen.

Bart Voordeckers heeft het gevoel dat er soms wel gereden wordt met een auto die er toevallig staat.

Er dient ook wel gekeken worden naar het soort voertuig.

Vanuit het publiek wordt verwezen naar elektrische fietsen en bakfietsen maar werd ook gedacht aan elektrische steps.

Ook dit kan in het bedrijfsvervoersplan bekeken worden.

Vanuit de pers wordt opgemerkt dat Daf sterk inzet op elektrische bedrijfswagens. Misschien is het een optie om met Daf eens te gaan praten.

Voorzitter Paul Moelans besluit het punt met er op te wijzen dat de toekomstvisie van de duurzaamheid van wagens op de voet zal moeten gevolgd worden en dit een continue doelstelling zal moeten zijn.

### **Erfpachtovereenkomsten voor algemeen nut met Fluvius voor gas- en elektriciteitscabines aan Steenweg op Tienen, Slachthuisstraat en Steenweg op Zevendonk**

Aan de hand van een ppt (zie bijlage) geeft schepen Francis Stijnen toelichting bij dit punt.

### **Vraag van raadslid Bart voordeckers**

Aangezien de burgemeester afwezig is, zal dit punt hernomen worden op volgende commissie.

### **Punten agenda Gemeenteraad en Raad Maatschappelijk Welzijn**

Aan de hand van een ppt (zie bijlage) geeft schepen Francis Stijnen toelichting bij enkele aanpassingen aan retributiereglementen.

Ook dient er nog een aanpassing te gebeuren (vermelding van juiste paragraaf) met betrekking tot 'dagelijks bestuur'.

Eveneens op de agenda zal de huurovereenkomst tussen Stad en Kerkfabriek Emmaüs gebracht worden. Er gebeuren geen diensten meer in de kerk en de Stad wil enkele ruimtes in gebruik nemen voor schoolactiviteiten, voornamelijk turninfrastructuur.

### **Uit het college**

Er werden geen punten aangebracht.

Voorzitter Paul Moelans deelt mee dat zal nagegaan worden om de volgende commissie te houden in de brandweerkazerne op de Noord-Brabantlaan gekoppeld aan een bezoek aan de infrastructuur.

Jan Van Rompuy  
Commissiesecretaris

**Vergadering  
Commissie 1  
donderdag 16 januari 2020**

# Agenda

- Goedkeuring verslag vorige vergadering
- Nieuw kader voor organisatiebeheersing
- Thema-audit sportinfrastructuur
- Zelfevaluatie AGB
- Zelfevaluatie Audio
- Wijziging rechtspositieregeling
- Verduurzaming wagenpark
- Erfpachtovereenkomsten voor algemeen nut met Fluvius voor gas- en elektriciteitscabines aan Steenweg op Tielen, Slachthuisstraat en Steenweg op Zevendonk
- Vroegtijdig beëindigen van een deel erfpachtovereenkomst en overdracht voor algemeen nut van wegenis- en infrastructuurwerken vormende het Linieplein en de Goedendagstraat
- Vraag van raadslid Bart Voordeckers
- Punten agenda Gemeenteraad en Raad Maatschappelijk Welzijn
- Uit het college

# **Nieuw kader voor organisatiebeheersing**

# Thema-audit sportinfrastructuur

# Zelfevaluatie AGB

# Zelfevaluatie Audio



# Wijziging rechtspositieregeling

# Wagenpark

Hoe we verduurzamen en verantwoorde keuzes maken

## Investeringsen 2020-2025

Aankoop tractors, maaiers, machines en aanhangwagens groendienst

2020: €8 000 (kipaanhangwagen GD)

2021: €80 000 (kleine tractor + hakselaar)

2022: /

2023: €65 000 (2 grasmaaiers + klepelmaaier)

2024: €120 000 (grote tractor)

2025: /

## Investeringsen 2020-2025

Aankoop vrachtwagens en grote machines

2020: €550 000 (vrachtwagen GD + 2 borstelwagens + pekelstrooiers)

2021: €180 000 (vrachtwagen FP)

2022: €505 000 (vrachtwagen W + borstelwagen)

2023: €365 000 (kraan + zoutstrooier)

2024: €40 000 (heftruck)

2025: /

## Investeringsen 2020-2025

Aankoop bestel-, persoon- en terreinwagens

2020: €213 000 ( bestelwagens)

2021: €80 000 ( 3 compacte bestelwagens)

2022: €73 000 (2 bestelwagens)

2023: €132 000 ( 4 bestelwagens)

2024: €83 000 ( 1 bestelwagen + 2 compacte bestelwagens)

2025: /

## Wagenpark verduurzamen

Momenteel: sterk verouderde vrachtwagens  
grote inhaalbeweging de komende jaren

we hebben: 10 elektrische fietsen  
1 elektr en 1 hybride wagen  
4 wagens op CNG

Duurzaamheid staat hoog op de agenda!

Eenzijds: verantwoorde, concrete keuzes maken

Anderzijds: toekomstvisie

meer inzetten op milieu-verantwoorde voertuigen

1 elektrisch voertuig in 2020

dienstwagens SK in 1 pool en verminderen met 3 stuks

## Verduurzamen

... is meer dan brandstoftype (CNG, elektrisch, ....) alleen

ook: eco-score voertuig

rijhulpsystemen (daling verbruik)

veiligheid

gebruikskosten

kwaliteit

→ 65 van de 100 punten staan in het lastenboek op milieuvriendelijkheid, rijhulpsystemen, gebruikskosten en veiligheid!

## Verduurzamen

Ja, het moet nog duurzamer, maar ...

Is de markt al klaar? Prijs elektrische wagens: +xx%  
waterstof is nog duurder + beperkt  
aanbod + beperking gebruik

We houden rekening met al opgedane ervaring.

voertuigen op CNG: minder vermogen  
elektr voertuig Gr&Rei: kleine actieradius  
hybride voertuig: hoog verbruik bij lange afstanden



# Toekomstvisie

Het moet nog duurzamer, dus ...

- Evoluties op de markt constant monitoren
- In gesprek met Solenco en Waterstofnet over de kansen voor waterstof
- Finaliseren van bedrijfsvervoersplan: extra inzetten op meer fietsgebruik
- Wagenpool aan het stadskantoor (dienstoverschrijdend gebruik van het wagenpark)
- Deelsysteem van dienstwagens buiten de werkuren

# Gas-en elektriciteitscabines IVEKA/Eandis/Fluvius

**Erfpacht van 99 jaar voor algemeen nut, tegen  
symbolische euro**

# Slachthuisstraat, sectie O, delen van nrs 202 B en 209 B, opp. 121,36 m<sup>2</sup>

Opmetingsplan perceel grond t.b.v.  
op te richten dispersiecabine.

Domein FRAC - Slachthuisstraat.

NP = Nieuwe paal

Stad Turnhout,  
3e Afdeling  
Sectie O,  
deel perceel 202/b  
en deel perceel 209/b.

Domein van de stad Turnhout  
Campus Blairon 200  
2300 Turnhout

Erfdienstbaarheid voor plaatsen  
en onderhouden van leidingen,  
opp.: 114,02 m<sup>2</sup>

## Objectenlijst

Puntnummer	X	Y
01	188746.62	222338.82
02	188742.88	222320.95
03	188740.11	222340.18
04	188736.37	222322.31

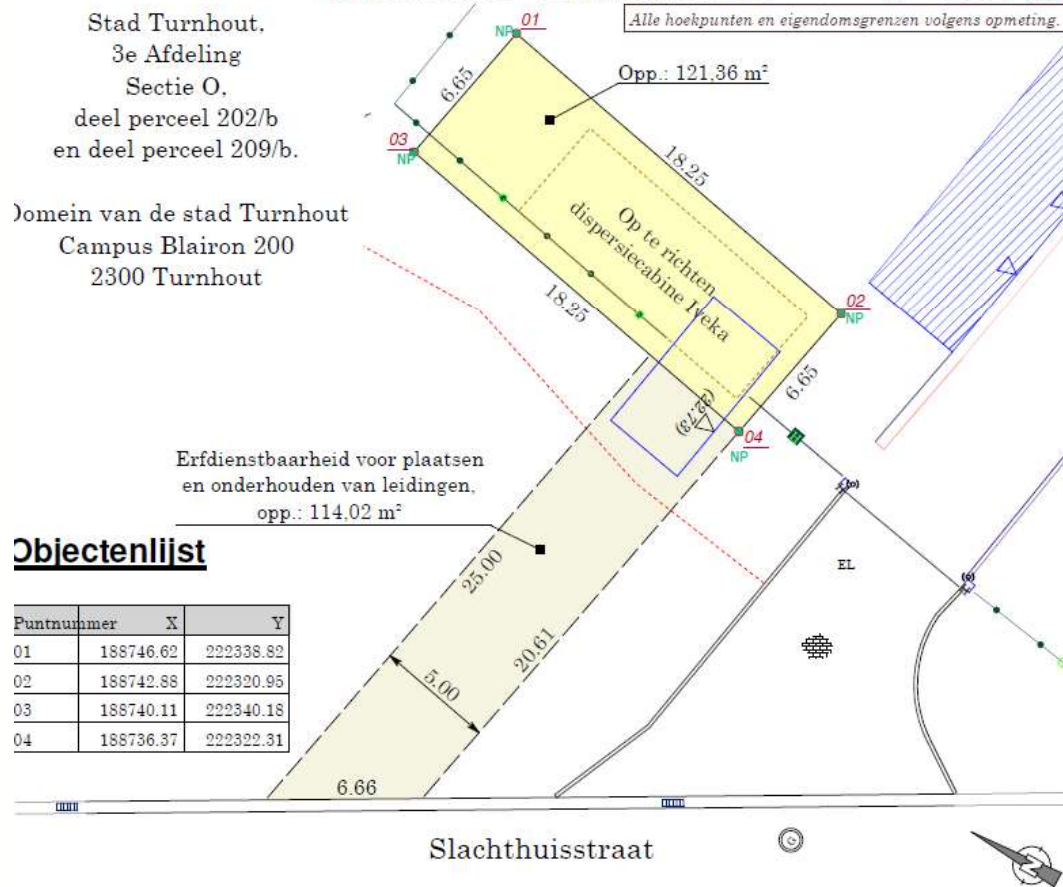

# Steenweg op Tielen, sectie O, nummer 745 G, opp. 183 m<sup>2</sup>

0.20309.EA

REF.AAPD : 13453/10183

STAD TURNHOUT

Steenweg op Tielen

OPMETINGSPLAN

Sectie O Nr. 745/g

**COORDINATEN**

A	164689.645	196959.166
B	164709.478	196951.488
C	164712.588	196959.505
D	164692.743	196967.209
1	164703.115	196956.804
2	164697.295	196958.385
3	164696.148	196961.683
4	164704.004	196960.108

Sectie O Nr.745/1  
DOMEIN VAN DE STAD TURNHOUT

Liggingplan

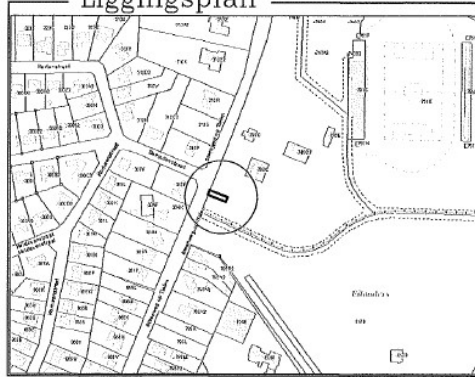

Aldus opgemeten en in plan gebracht door ondergetekende  
meetkundige - schatter van onroerende goederen

**Francis KOYEN**

Eyndovensteenweg 124 2060 BRECHT

tel./fax : 03 / 313.70.74

E-mail : francis.koyen@soarlet.be

LAN 040861

Brecht, 26 september 2013.

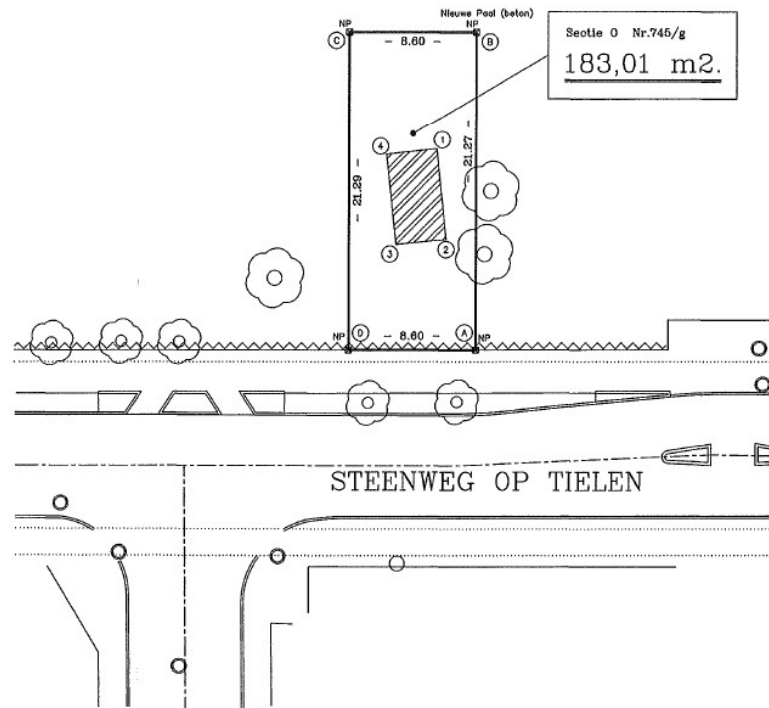

Schaal : 1 / 250

# Stwg. op Zevendonk, sectie M, nr. 10 K deel, opp. 182 m<sup>2</sup>

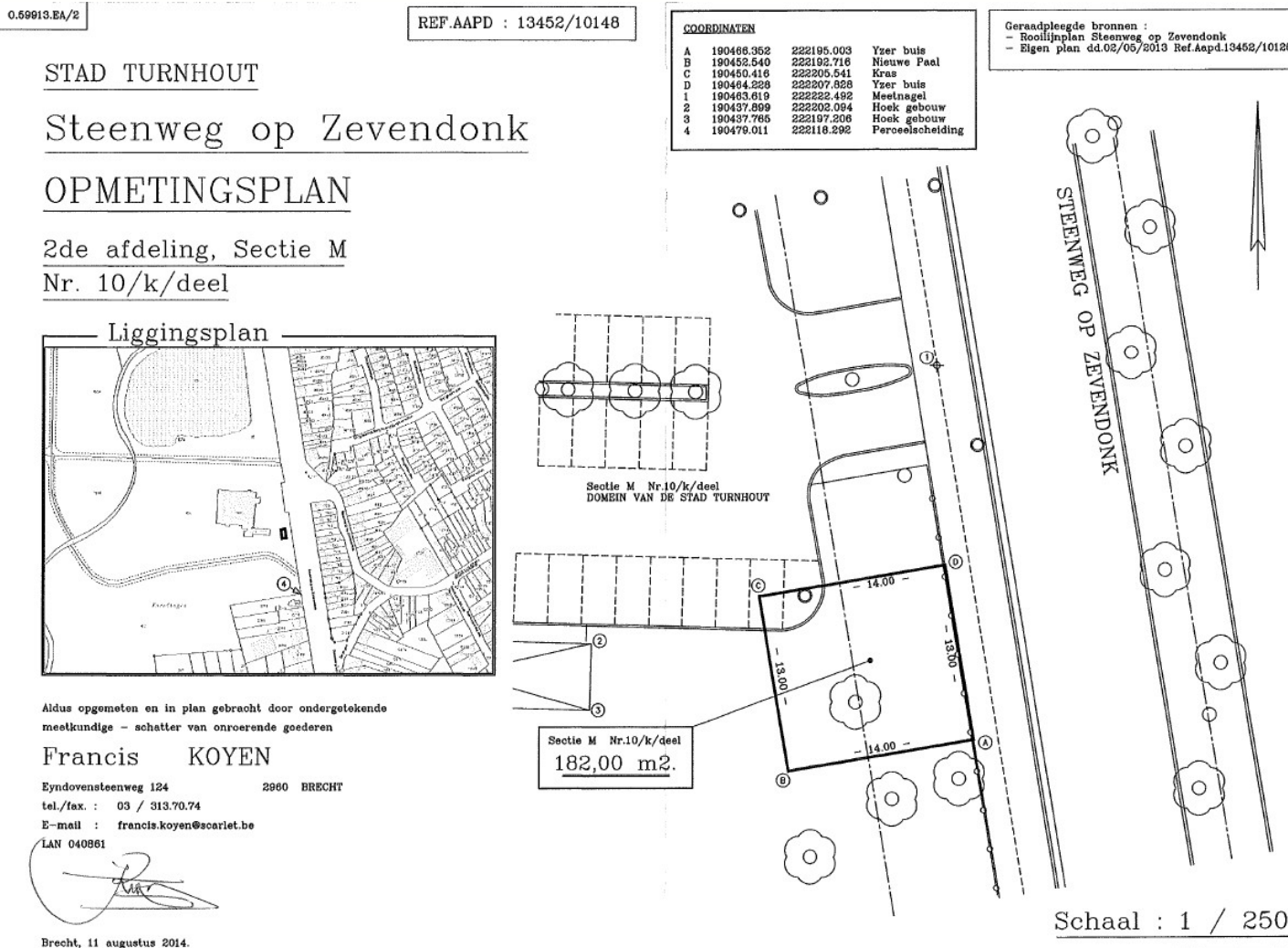

## Vraag van raadslid Bart Voordeckers

Steden willen toegang tot ANPR-data.

De steden Mechelen, Antwerpen, Kortrijk en Turnhout willen toegang tot de data van ANPR-camera's. Ze vinden dat de gegevens "nog beter gevaloriseerd" kunnen worden in "nieuwe informatie, inzichten en toepassingen". Daarom bestellen ze een studie om het gebruik van ANPR-camera's in heel Vlaanderen in kaart te brengen, het juridische kader te schetsen en de technische vereisten na te gaan. (Datanews van 26-11-19)

# **Punten agenda Gemeenteraad en Raad Maatschappelijk Welzijn**

...

# **Toelichting aanpassing belasting- en retributiereglementen**



# **1) Aanpassing belasting op onbebouwde bouwgronden in woongebied en onbebouwde kavels in een niet vervallen verkaveling**

Afspraak belastingreglement periode 2020-2025

= behouden alle bestaande vrijstellingen.

Daarom bij de vrijstelling voor gronden die het hele jaar worden aangewend voor land- en tuinbouw, schrappen dat deze vrijstelling niet van toepassing is op onbebouwde kavels in een niet-vervallen verkaveling.

## 2) Retributie gebruik stedelijke sportaccommodaties

Nodig: 3 correcties ivm tarieven (materiële vergissing)

- 1) art. 3.1.1: uurtarief 1/3 sporthal moet 7,50 euro zijn (= zelfde als in vorig reglement )
- 2) art. 3.1.2: tarief minigolf Turnhoutenaren met UiT(korting)Pas: 0,60 euro
- 3) art. 3.3.4: tarief atletiekaccommodatie Turnhoutenaren met UiT(korting)Pas: 0,80euro

Voor 2) en 3) moet de korting van 80% berekend worden op basistarief, en niet op kortingtarief.

### **3) Retributie werken aan nutsvoorzieningen op gemeentelijk openbaar domein**

Door een materiële vergissing bij Fluvius werden ons, voor de opmaak van het retributiereglement (artikel 5A ), 3 foutieve tarieven gecommuniceerd ( nl. de basistarieven zonder de toeslagen ).

De geraamde opbrengst werd wel correct meegedeeld => geen effect op budget en MJP.

In deze aanpassing worden nu de correcte tarieven ( dus inclusief de toeslagen ) opgenomen.

# Uit het college

...



# Organisatiebeheersing

Commissie 1  
16 januari 2020



ocmw Turnhout



# Organisatiebeheersing is ...

- Geheel van maatregelen om een redelijke zekerheid te bekomen over:

## **‘Doet de organisatie de juiste dingen’** (= effectiviteit)

- Bereiken van de vooropgestelde doelstellingen

## **‘Doet de organisatie die dingen juist’** (= integriteit, kwaliteit en efficiëntie)

- Naleven regelgeving en procedures
- Betrouwbare financiële en beheersrapportering
- Efficiënte en effectieve werking en inzet van middelen
- Bescherming van activa en voorkomen van fraude



**Art. 217 Decreet Lokaal Bestuur (DLB)**



# Principes

- Is een zaak van iedereen, maar de verantwoordelijkheid van het management
- Is een continue proces
- Geeft relatieve zekerheid
- Is een middel, geen doel
- Vraagt maatwerk
- Heeft beperkingen





# Verantwoordelijkheden

- Algemeen directeur is verantwoordelijk voor organisatiebeheersing, in overleg met het managementteam
- De raden keuren het kader om te werken aan organisatiebeheersing goed
- De raden volgen de jaarlijkse rapportering over organisatiebeheersing op

**Art. 219 Decreet Lokaal Bestuur (DLB)**





# Plan van aanpak

- De uitwerking van het systeem van organisatiebeheersing wordt gestructureerd op 2 niveaus:

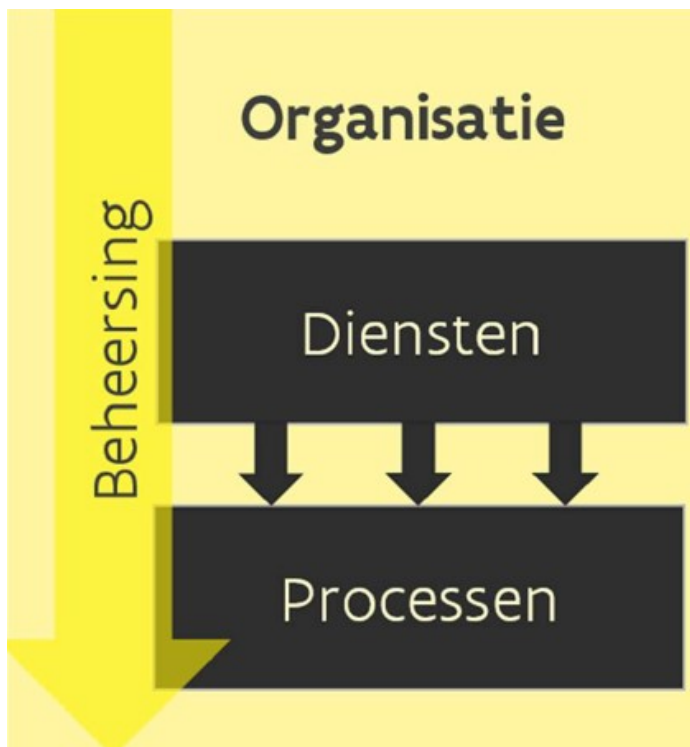

- Organisatieniveau : beheersen van de organisatie als geheel
- Dienstniveau : beheersen van de specifieke diensten; van de kernprocessen



# Organisatieniveau

- Doel: inzicht krijgen op welke thema's de organisatie moet inzetten om mogelijke risico's te beheersen
- Instrument: leidraad Audit Vlaanderen 'Organisatiebeheersing voor lokale besturen'

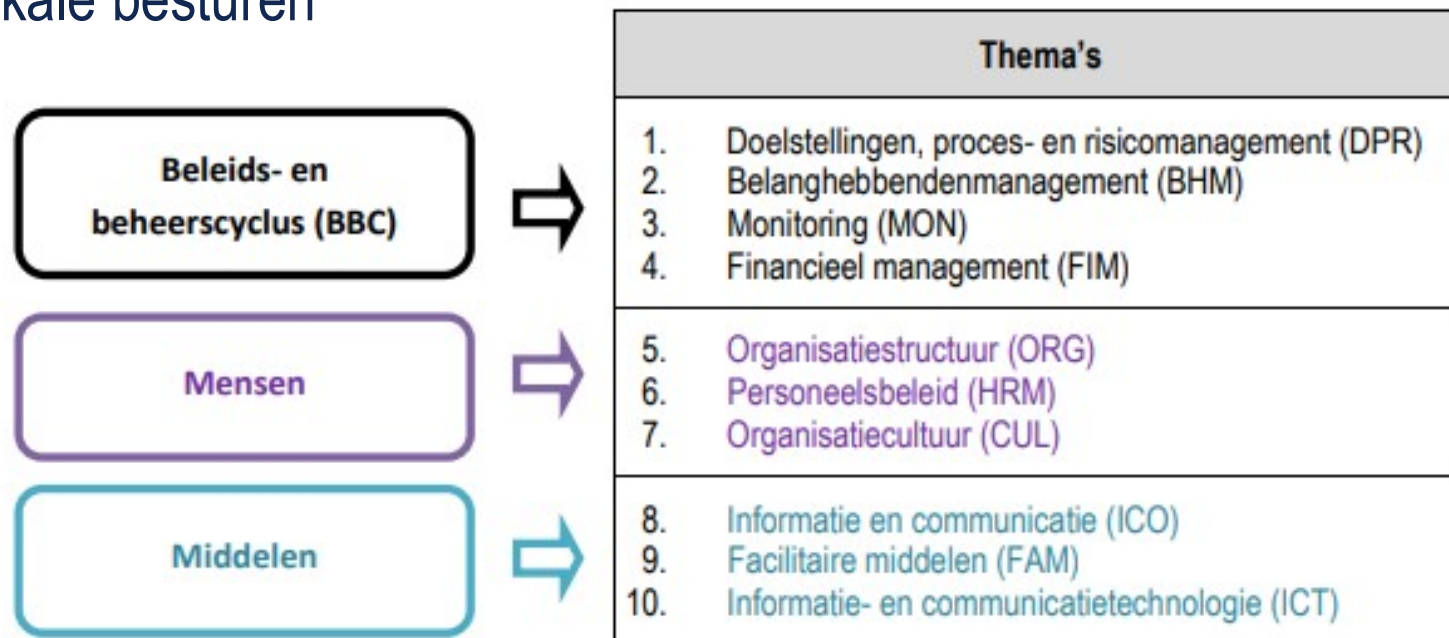

- Opvolging: managementteam



# Leidraad voorbeeld

0.1 De organisatie hanteert een kader voor organisatiebeheersing.	
Mogelijke risico's	Beheersmaatregelen
De organisatie kan haar doelstellingen onvoldoende realiseren.	Het kader voor organisatiebeheersing is op maat van de organisatie uitgewerkt met onder meer aandacht voor: <ul style="list-style-type: none"><li>de ondersteunende, management- en eventuele kernprocessen;</li><li>de identificatie van verbeterpunten en/of risico's;</li><li>de wijze van opvolging en rapportering<sup>2</sup>.</li></ul>
	De organisatie hanteert een gedegen model voor organisatiebeheersing <sup>3</sup> .
	Het kader voor organisatiebeheersing is goedgekeurd, gekend en gedragen door het politieke niveau, het management en de medewerkers.
	De vastgestelde rollen en verantwoordelijkheden rond organisatiebeheersing van het politieke niveau, het management en de medewerkers zijn gekend en worden opgenomen.
	Ingeval de organisatie sommige van haar activiteiten onderbrengt bij verzelfstandigde entiteiten, zijn er duidelijke afspraken over welk systeem van organisatiebeheersing van toepassing is.



# Organisatieniveau - aanpak

- Per legislatuur minstens één zelfevaluatie
- Jaarlijks een integrale uitwerking in de diepte van één of meerdere thema's:
  - Bepalen van de sterke en verbeterpunten
  - Oplijsten en beoordelen van de beheersmaatregelen die aanwezig zijn

Gradatie	Omschrijving
0	Er zijn geen beheersmaatregelen
1	De beheersmaatregelen beperken zich tot een mondelinge afspraak
2	De beheersmaatregelen zijn in opmaak en worden nog niet toegepast
3	Er zijn beheersmaatregelen aanwezig, maar deze worden onvoldoende toegepast
4	Er zijn beheersmaatregelen aanwezig, maar deze worden onvoldoende bijgestuurd
5	De beheersmaatregelen zijn aanwezig en worden frequent bijgestuurd



# Dienstniveau

- Doel: inzicht krijgen in alle kritische processen binnen de organisatie
- Instrument: prioriteitenmatrix van producten
- Zeven risicofactoren:

- Publieke gevoeligheid
- Fraudegevoeligheid
- Afhankelijkheid van wet- en regelgeving
- Mogelijkheid tot optimalisatie
- Impact op het werkingsbudget
- Personeelsimpact
- Strategisch belang

Score	Impact bij falen product
1	Laag
3	Medium
6	Hoog

- Kansenscore

Score	Kans dat een product faalt
1	1 keer per 5 tot 10 jaar
3	1 keer per 2 tot 5 jaar
6	1 of meerder keren per jaar



## Dienstoniveau - aanpak

- Begin van elke legislatuur opmaak prioriteitenmatrix
- Tweejaarlijkse bijsturing
- Op basis van de matrix auditopdrachten plannen en uitvoeren (hoge eindscore als eerste)
- Op basis van de aanbevelingen een actieplan opmaken en deze implementeren
- Opvolging: auditcomité



# Samenstelling auditcomité

- Politieke niveau:
  - burgemeester,
  - voorzitter bijzonder comité,
  - schepen van financiën,
  - afvaardiging van elke fractie binnen college
  
- Administratie
  - algemeen directeur,
  - financieel directeur,
  - adviseur strategie & beleid
  
- Twee externen
  - vergoeding: presentiegeld dat wordt toegekend voor bijwonen commissie



# Opvolging en rapportering

- Doel: bewaken van de risico's en het opvolgen van de uitvoering van de beheersmaatregelen
- Viermaandelijks rapportering aan het managementteam en het auditcomité
- Jaarlijkse terugkoppeling aan het college/vast bureau en de raden
- Daarnaast organisatiebeheersing ook opgenomen in het meerjarenplan onder actieplan 'optimale en efficiënte werkprocessen'





# Audit sportinfrastructuur door Audit Vlaanderen

Commissie 1  
16 januari 2020



ocmw Turnhout



# Waarom dit thema

- Audit Vlaanderen heeft een risicoanalyse uitgevoerd op de kernprocessen van lokale besturen
- Meest risicovolle processen
  - Beheer van openbaar domein en wegen, ofwel omgevingsvergunningen
  - Berekenen en uitbetalen gemeentelijke premies, subsidies en toelages
  - Beheer sport-, jeugd- en socio-culturele werking



# Auditdoelstellingen

- Thema audit sportinfrastructuur evalueert of de organisatie
  - op gestructureerde wijze het lokale sportbeleid voorbereidt, opvolgt en evalueert
  - over maatregelen beschikt om de sportinfrastructuur op efficiënte wijze te beheren en ter beschikking te stellen van gebruikers
  - de beschikbare mensen doordacht ondersteunt en inzet om de doelstellingen van het lokale sportbeleid te bereiken, met oog voor continuïteit en integer gedrag



# Auditreichwijdte

- In de thema-audit werd het volgende bekeken:
  - de aanpak van het beleid rond sport en sportinfrastructuur
  - het beheer en de terbeschikkingstelling van sportinfrastructuur
  - overkoepelende voorwaarden daarbij, zoals
    - contractmanagement en financiële opvolging;
    - transparantie, motivering en/of integriteit;
    - kennis, rollen en verantwoordelijkheden
  - de aanpak van organisatiebeheersing



# Auditreichwijdte

- Maakte geen deel uit van de thema-audit:
  - sportpromotie
  - werkingssubsidies aan sportverenigingen en - initiatieven
  - subsidieproces
  - kassabeheer
  - concessies van horeca voor sportinfrastructuur
  - vrijwilligerswerking
- Ook niet de bedoeling om
  - individuele medewerkers te controleren
  - het gevoerde beleid te evalueren
  - advies te verlenen over juridische, boekhoudkundige e.a. aangelegenheden



# Verloop van de audit

- 3 juli 2019: openingsmeeting
- Juli – augustus 2019: terreinwerk
- Oktober - november 2019: opmaak en bespreking ontwerprapport
- December 2019: opmaak managementreactie
- 23 december 2019: ontvangst definitief rapport



# Resultaten





# Aanpak organisatiebeheersing

1

= ad-hocbasis, geen gestructureerde aanpak

## Aanbeveling 1

- De organisatie legt een duidelijk kader voor organisatiebeheersing vast voor de geïntegreerde organisatie. Dit kader bepaalt minstens:
  - welk model de organisatie wil hanteren
  - met welke periodiciteit en op welke manier de organisatie stil wil staan bij haar eigen werking
  - hoe de algemeen directeur minstens jaarlijks rapporteert

## Actieplan

- nieuw kader voor stad en OCMW ter goedkeuring op de raden 27/01/2020
- organisatiebeheersing opgenomen in meerjarenplan 2020-2025  
(*actieplan 'optimale en efficiënte werkprocessen'*)





# Aanpak beleid sport(infrastructuur)

1

= ad-hocbasis, geen gestructureerde aanpak

## Aanbeveling 2

- De organisatie bepaalt bij de opmaak van het meerjarenplan 2020-2025 relevante indicatoren, om zo het beleid structureel te monitoren, te evalueren en indien nodig bij te sturen. Hiertoe voorziet de organisatie in een voldoende frequente rapportering.

## Actieplan

- meerjarenplan 2020-2025 met vier actieplannen rond sport  
*Voor sportinfrastructuur: "De Stad zorgt mee voor aangepaste en betaalbare sportinfrastructuur voor clubs en individuele sporters"*
- momenteel traject lopende voor het vastleggen van indicatoren op niveau van de actieplannen
- kwartaalrapportering met o.a. implementatie van ORBA  
*(actieplan "Om ons beleid te ondersteunen, definiëren we ken- en stuurgetallen, maken we gebruik van beschikbare data en studies en rapporteren we op regelmatige basis")*



# Beheer sportinfrastructuur

2 = gestructureerde aanzet

3 = maatregelen gedefinieerd



## Aanbeveling 3

- De stad Turnhout neemt maatregelen om structureel zicht te krijgen op de staat van de sportinfrastructuur, de verwachte kosten voor onderhoud en investeringsnoden op langere termijn.

## Actieplan

- onderzoek naar “wat” en “hoe” (voorjaar 2020),
- op basis daarvan concreet en haalbaar plan van aanpak uitwerken en implementeren



# Gebruik sportinfrastructuur

2

= gestructureerde aanzet

3

= maatregelen gedefinieerd

## Aanbeveling 4

- De organisatie neemt maatregelen om de correctheid van de te factureren bedragen voor verhuur van sportinfrastructuur na te gaan

### Actieplan

- beperken toegangsrechten wordt opgenomen met leverancier
- opzetten periodieke controle (voorjaar 2020)
- De organisatie brengt de bepalingen van het retributiereglement rond annulatiekosten en de toepassing ervan in de praktijk met elkaar in overeenstemming.

### Actieplan

- nieuw retributiereglement goedgekeurd in GR 16/12/2019





# Zelfevaluatie AGB

Commissie 1  
21 januari 2020



ocmw Turnhout

# Waarom een zelfevaluatie ?



- Verplichting Decreet Lokaal Bestuur
  - Evaluatie van de verzelfstandiging op zich
  - Evaluatie van de activiteiten
  
- In de loop van het eerste jaar na vernieuwing raden
- Raad spreekt zich binnen drie maanden uit over de verzelfstandiging
- Voorstel om dit tegelijk te doen
  - Goedkeuring van de zelfevaluatie
  - Goedkeuring van de verderzetting verzelfstandiging



# Instrument



- Nieuw voor alle steden en gemeenten, vraag naar canvas
- Ontwerp opgesteld door VVSG ism Deloitte:
  - + Volledig
  - + Onderbouwd
  - + Herkenbaarheid tussen entiteiten / besturen
- Geen maatwerk / detaillistisch
- Herhaling
- Geënt op de werking van een AGB



vvsg

**Deloitte.**

# Aanpak



- Ambtelijke voorbereiding
  - Feitelijke en technische vragen beantwoord
    - Vb. Zijn bepaalde documenten opgemaakt, zijn afspraken omschreven, zijn documenten gepubliceerd op de website, zijn er afwijkingen in de rechtspositieregeling, ...*
  - Beleidsmatige vragen: voorzet geformuleerd
- Bespreking en beslissing in de Raad van Bestuur van 23 januari

# Indeling rapport



- Thema 1: verzelfstandiging
  - Missie, visie en afstemming meerjarenplan moederbestuur
  - Structuur, verantwoordelijkheden en bevoegdheden
  - Efficiëntie en effectieve uitvoering/werking
  - Transparantie
  - Personeel
  - Financieel
  - Fiscaal
- Thema 2: nakomen wetgeving
  - Decreet lokaal bestuur
  - Beheersovereenkomst



# Besluit



- Volgende punten werden vastgesteld :
  - Opzetten van een systeem van organisatiebeheersing
    - De risico's in kaart brengen en waar nodig rolverdeling verbeteren
    - De rapporteringsnoden bepalen en waar nodig de huidige wijze van rapportering bijsturen
    - De delegatiebevoegdheden die nodig zijn bepalen en vastleggen
  - Bepalen van indicatoren voor het strategisch meerjarenplan
  - Bij de hernieuwing van de beheersovereenkomst de missie en visie actualiseren en de opdrachten concreter omschrijven
- Verderzetting van de vereniging



# Zelfevaluatie Audio

Commissie 1  
16 januari 2020



ocmw Turnhout



# Algemeen - waarom een zelfevaluatie ?

- Verplichting Decreet Lokaal Bestuur
  - Evaluatie van de verzelfstandiging op zich
  - Evaluatie van de activiteiten
  
- In de loop van het eerste jaar na vernieuwing raden





# Besluit

- Volgende punten werden vastgesteld :
  - Kwaliteit van de dienstverlening wordt door de leden hoog ingeschat
  - Dienstverlening is kostendekkend en lager dan bij andere marktspelers
  - Opportuniteiten en voordelen verbonden aan het lidmaatschap zijn nog steeds actueel
    - Professioneel en ervaren team
    - Deelgenoten kunnen leren van elkaar
    - Vrijstelling van BTW
    - Vrijstelling van de wetgeving op de overheidsopdrachten
- Verderzetten van de samenwerking met de lokale besturen



# Groeistrategie

- Gemiddelde groei: +- 3 entiteiten per jaar

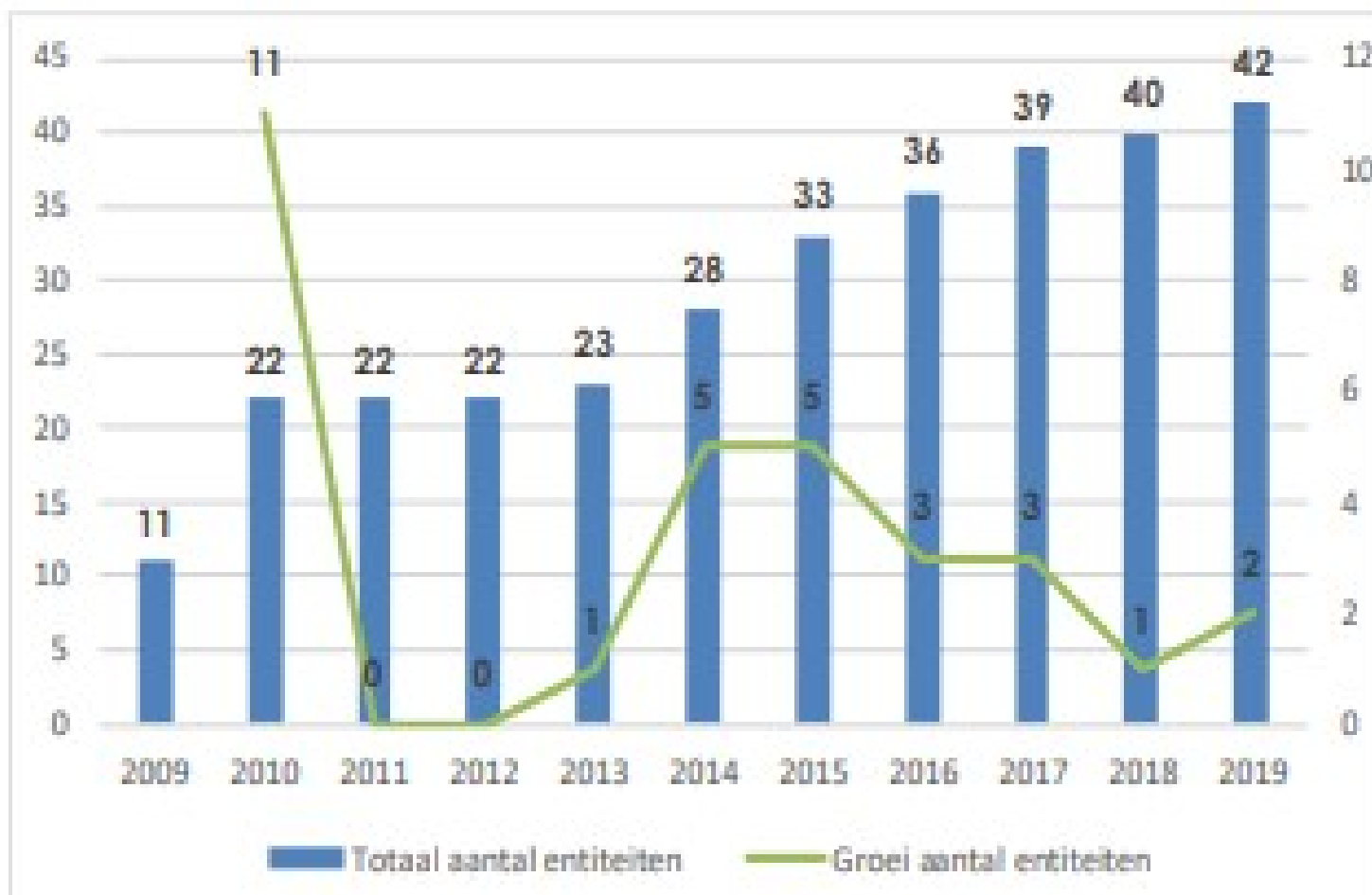



# Kwaliteit dienstverlening

- In 2017 een audit over de werking
  - o Werken volgens de **IIA-standaarden** (\*) voor het uitvoeren van audits
  - o Planning en rapportering meer in lijn brengen met de IIA-standaarden
- Ikv kwaliteitsbewaking en -verbetering : **bevraging na elke audit**
- Globale tevredenheid is hoog : **84%**

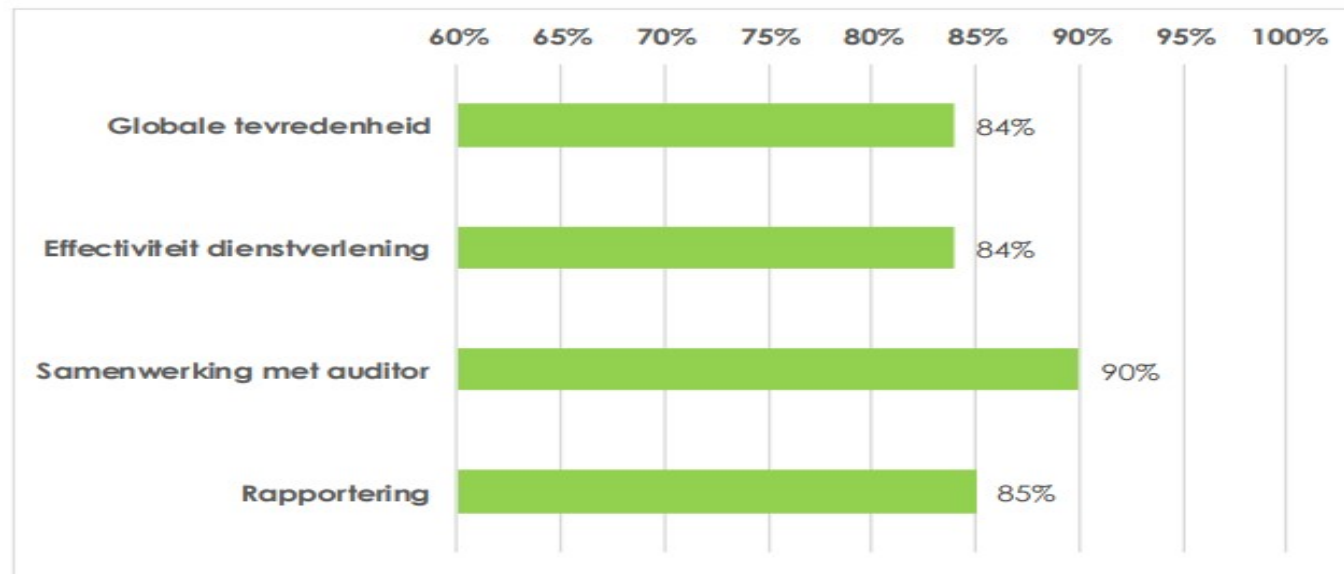

(\*) IIA = Institute of Internal Auditors



# Opdrachten

## Frequentie opdrachten

- Vooropgesteld : per deelgenoot regelmatig interne audits uitvoeren; minstens 1 x per jaar
- Voor ruim **2/3** van de deelgenoten, voor de **voorbije 5 jaar** : gemiddeld **één of meerdere** opdrachten op jaarbasis.
- Soms werd door de deelgenoten een sabbatjaar ingelast

## Bepaling opdrachten

- Conform de IIA standaarden (\*) : op basis van risicoanalyse
- Voor **71%** van de entiteiten is een **risicoanalyse beschikbaar**

(\*) IIA = Institute of Internal Auditors



# Financieel kader

- Gemiddeld financieel resultaat : **break-even**

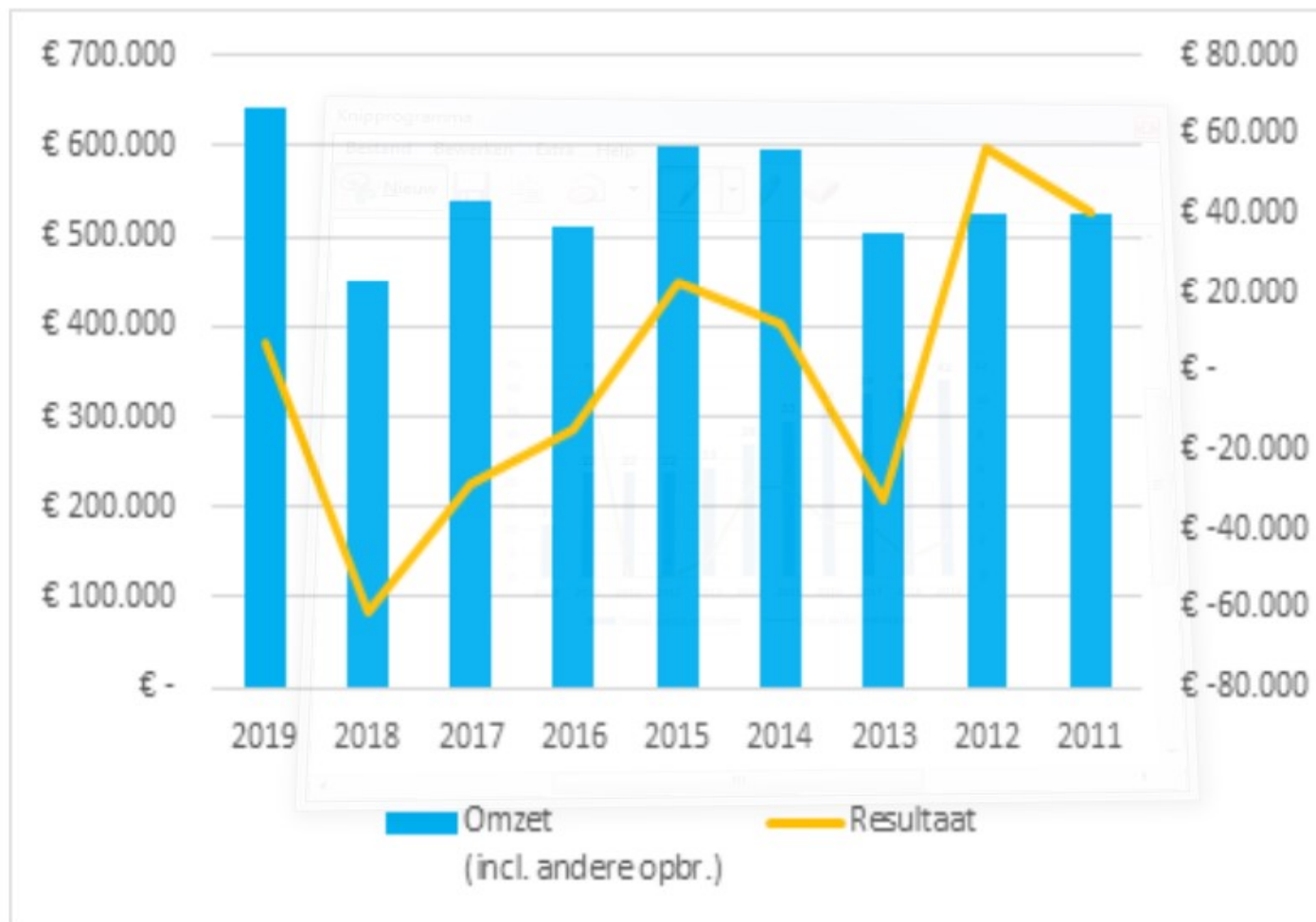





# Personeel

- Eind 2017 personeelstevredenheidsbevraging
- Actieplan WEICKUP; versterkt inzetten op
  - Beheersen werkdruk
  - Verbeteren interne communicatie
  - Zorg dragen voor de kwaliteit van de dienstverlening
  - Zorg dragen voor de persoonlijke ontwikkeling